



Value moves the world



IL 386
EDIZ. 08/05/2017

LEX-RFO

I

**MOTORE TUBOLARE PER
TAPPARELLE CON LAMELLE
ORIENTABILI (CENTRALE DI
COMANDO INTEGRATA)**

GB

**TUBULAR MOTOR FOR SHUTTERS
WITH ADJUSTABLE LOUVER
BLADES (BUILT-IN CONTROL UNIT)**

F

**MOTORÉDUCTEUR TUBULAIRE
POUR VOLETS PERSIENNÉS DE
LAMES ORIENTABLES (ARMOIRE
DE COMMANDE INTEGREE)**

E

**ROHRMOTOR FÜR ROLLLÄDEN
MIT SCHWENKBAREN LAMELLEN
(INTEGRIERTEM STEUERUNG)**

D

**MOTORREDUCTOR TUBULAR
PARA PERSIANAS DE LAMAS
ORIENTABLES (CUADRO DE
MANIOBRAS INTEGRADO)**

NL

**BUISMOTOR VOOR ROLLUIKEN
MET VERSTELBARE PLATEN
(INGEBOUWDE STURING)**

Modello	carico*	coppia	velocità	alimentazione	potenza	tempo di funzionamento	lunghezza (L)
Model	load*	torque	speed	power supply	power	working time	length (L)
	Kg	Nm	rpm	V/Hz	W	min.	mm
LEX-RFO40-230V	80	40	15	230/50	198	4	660
LEX-RFE50-230V	95	50	12	230/50	205	4	660

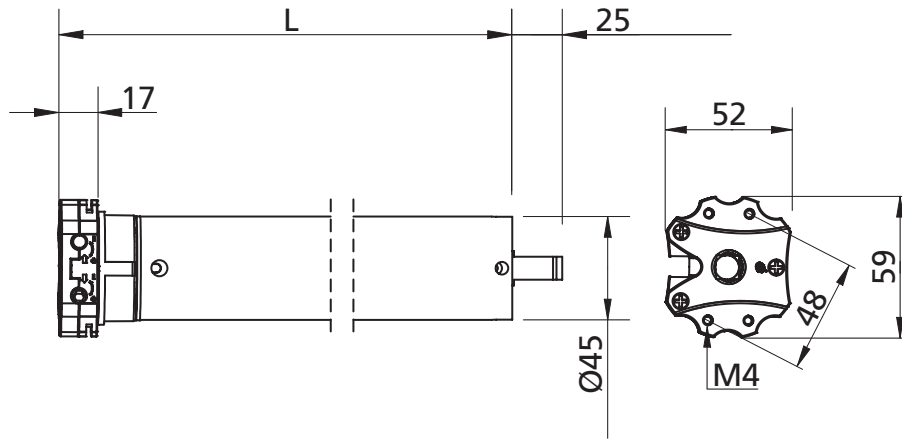
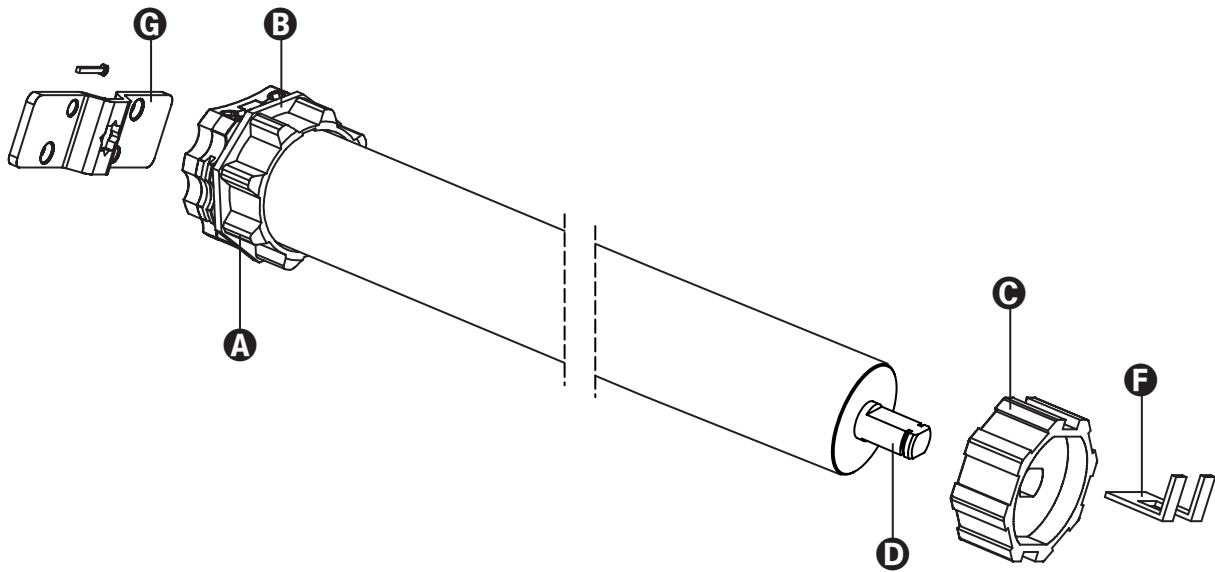


Fig. 1



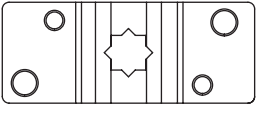
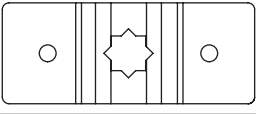
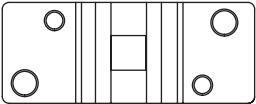
	code 162728	Per motori con coppia fino a <i>For motors with torque up to</i>	30 Nm
	code 162847	Pour moteurs avec couple jusqu'à <i>Para motores con par de hasta</i> <i>Para motores com binário até</i>	30 Nm
	code 162829	<i>Für Motoren mit Drehmoment</i> <i>Voor motoren met een koppel tot</i>	50 Nm

Fig. 2

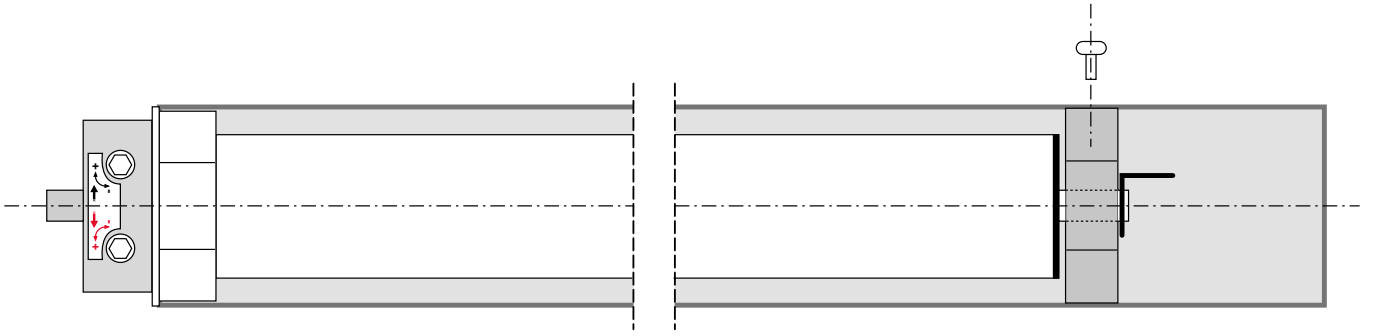
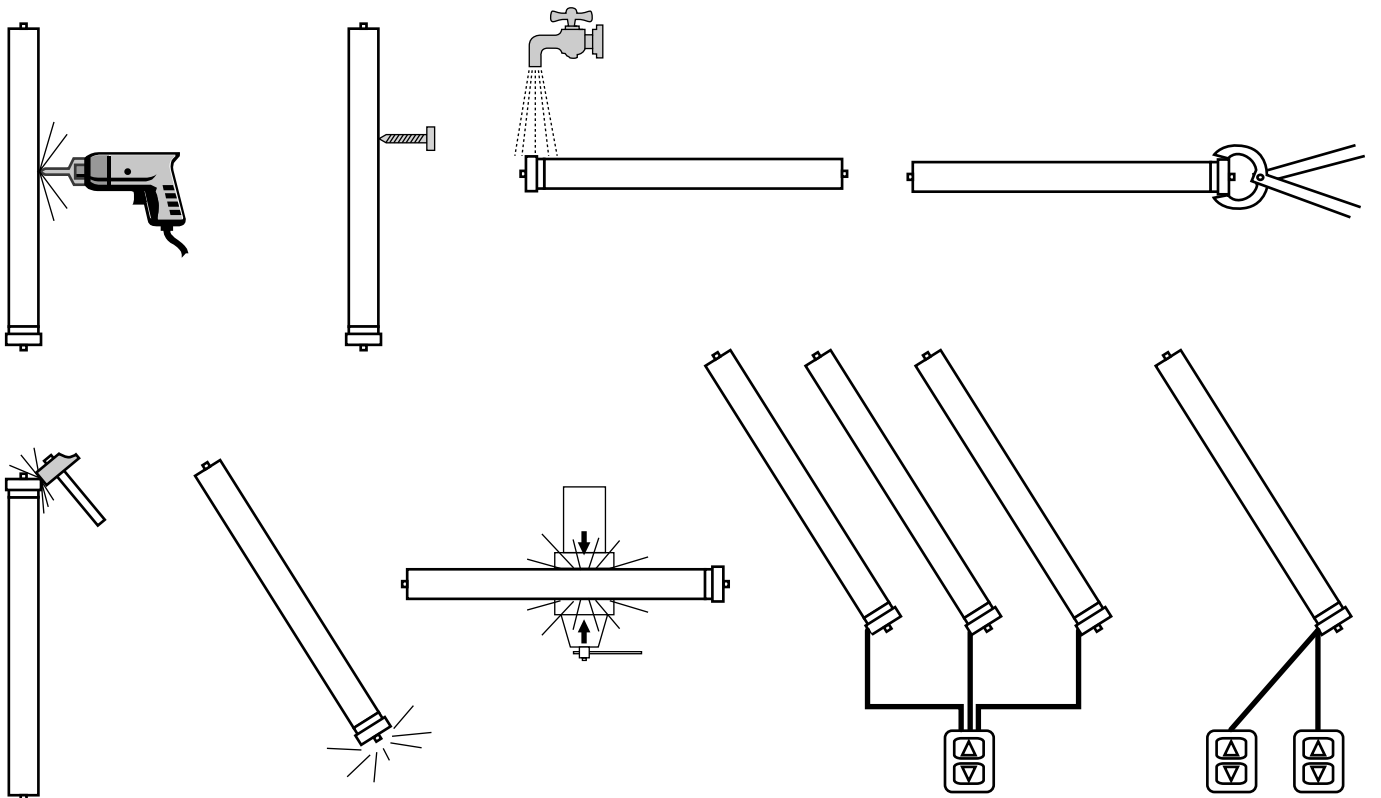
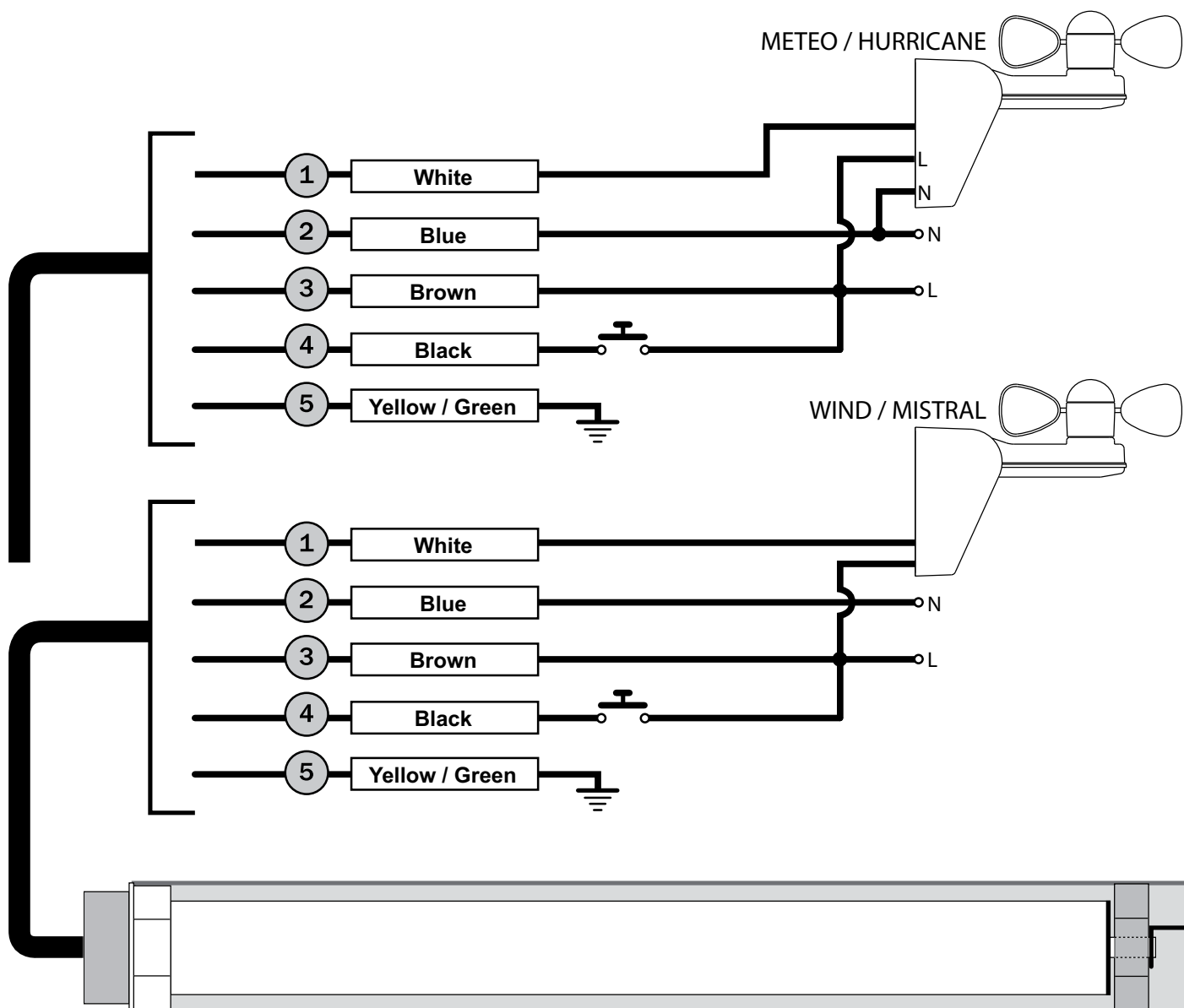


Fig. 3



230V MODELS



	I COLLEGAMENTI	GB CONNECTIONS	F BRANCHEMENTS
1.	BIANCO - NON UTILIZZATO	WHITE - NOT USED	BLANC - NON UTILISÉ
2.	BLU - Neutro	BLUE - Neutral	BLEU - neutre
3.	MARRONE - Fase	BROWN - Phase	MARRON - phase
4.	NERO - Pulsante	BLACK - External switch	NOIR - touche
5.	GIALLO-VERDE - Terra	YELLOW-GREEN - Ground	JAUNE-VERT - terre

	E CONEXIONES	D ANSCHLÜSSE	NL AANSLUITINGEN
1.	WEISS - NICHT VERWENDET	BLANCO - NO UTILIZADO	WIT - NIET GEBRUIKT
2.	AZUL - Neutro	BLAU - Nullleiter	BLAUW - Neutraal
3.	MARRON - Fase	BRAUN - Phase	BRUIN - Fase
4.	NEGRO - Pulsador	SCHWARZ - Taste	ZWART - Drukknop
5.	AMARILLO-VERDE - Tierra	GELB-GRÜN - Masse	GEEL-GROEN - Aarding

DICHIARAZIONE UE DI CONFORMITÀ E DICHIARAZIONE DI INCORPORAZIONE DI QUASI MACCHINA

Dichiarazione in accordo alle Direttive: 2014/35/UE (LVD);
2014/30/UE (EMC); 2006/42/CE (MD) ALLEGATO II, PARTE B

Il fabbricante V2 S.p.A., con sede in
Corso Principi di Piemonte 65, 12035, Racconigi (CN), Italia

Dichiara sotto la propria responsabilità che:

l'automatismo modello:

LEX-RF040-230V, LEX-RF050-230V

Descrizione: attuatore elettromeccanico per tende da sole e
tapparelle

- è destinato ad essere incorporato in una tenda da sole /
tapparella per costituire una macchina ai sensi della Direttiva
2006/42/CE.
Tale macchina non potrà essere messa in servizio prima di
essere dichiarata conforme alle disposizioni della direttiva
2006/42/CE (Allegato II-A)
- è conforme ai requisiti essenziali applicabili delle Direttive:
Direttiva Macchine 2006/42/CE (Allegato I, Capitolo 1)
Direttiva bassa tensione 2014/35/UE
Direttiva compatibilità elettromagnetica 2014/30/UE
Direttiva Radio 2014/53/EU
Direttiva ROHS2 2011/65/CE

La documentazione tecnica è a disposizione dell'autorità
competente su motivata richiesta presso:

V2 S.p.A., Corso Principi di Piemonte 65,
12035, Racconigi (CN), Italia

La persona autorizzata a firmare la presente dichiarazione di
incorporazione e a fornire la documentazione tecnica:

Giuseppe Pezzetto

Rappresentante legale di V2 S.p.A.

Racconigi, il 01/06/2015



AVVERTENZE IMPORTANTI

- Leggere attentamente le istruzioni prima dell'installazione
- Seguire tutte le istruzioni: un'installazione non corretta può
provocare gravi danni
- L'installazione deve essere eseguita da personale tecnico
attenendosi alle norme di sicurezza vigenti
- Per la sostituzione del cavo di alimentazione del motore
rivolgersi solo a personale autorizzato
- Non forare né inserire viti per tutta la lunghezza del motore
- Non sottoporre il motore a contatto di liquidi
- Evitare urti, schiacciamenti o cadute del motore
- Eventuali manomissioni o collegamenti errati non sono coperti
da garanzia
- Se è fornito uno sblocco manuale, l'elemento azionante
dev'essere installato ad un'altezza inferiore a 1,8 m
- Prima di installare il motore, rimuovere tutti i cavi non
necessari e disabilitare le apparecchiature non necessarie per la
messa in movimento
- Per l'installazione di tende, è necessario mantenere una
distanza orizzontale di almeno 0,4 m tra la parte in
movimento completamente srotolata e qualunque oggetto
fisso
- Il cavo di alimentazione non deve essere esposto all'azione
diretta dei raggi solari o della pioggia
- Assicurarsi che tutti gli accessori siano fissati in modo che il
motore lavori senza problemi meccanici. Il carico dev'essere
bilanciato alla potenza del motore
- Le connessioni elettriche devono essere effettuate da
personale tecnico specializzato e operare in conformità alle
leggi
- Non permettere ai bambini di giocare con i comandi fissi
- Tenere i telecomandi fuori dalla portata dei bambini
- Controllare l'installazione frequentemente per evitare
sbilanciamenti e segni di usura o danno ai cavi ed alle molle
- Non utilizzare nel caso in cui siano necessari riparazioni o
regolazioni
- Le parti in movimento devono essere installate ad un'altezza
superiore a 2,5 m dal pavimento o da qualsiasi altro livello che
ne consenta l'accesso
- L'elemento azionante di un pulsante dev'essere situato
direttamente presso l'elemento movimentato ma lontano da
parti in movimento e installato ad un'altezza minima di 1,5 m
- I comandi fissi devono essere installati in posizione visibile
- Il dispositivo non può essere utilizzato in ambiente esterno



1.2 - SERVIZIO DI ASSISTENZA TECNICA

Per chiarimenti tecnici o problemi di installazione potete utilizzare
il Servizio Clienti al Numero Verde 800-134908 attivo dal lunedì al
venerdì dalle 8:30 alle 12:30 e dalle 14:00 alle 18:00.

INSTALLAZIONE

- Fissare la staffa **G** alla parete o al cassonetto.
- Inserire la corona **A** sulla ghiera **B** del finecorsa (fig.1).
- Inserire la puleggia **C** sul perno del motore **D** (fig.1).
- Inserire la coppiglia **F** sulla puleggia **C**.
- Inserire completamente il motore nel tubo avvolgitore (fig.2).
- Fissare il tubo avvolgitore con la puleggia di trascinamento con vite 4 x10 (fig.2)

DESCRIZIONE

Questo sistema di apertura è costituito da un motore tubolare con centrale elettronica integrata con le seguenti caratteristiche:

- È dotata di un ricevitore radio supereterodina 434.15 MHz.
- Sono memorizzabili fino a 30 canali diversi su ogni centrale.
- Il dispositivo è comandato da trasmettitori radio della serie PROTEO, DUO, ARTEMIS e ADLER.
- È possibile comandare la tapparella anche tramite un pulsante di comando esterno (del tipo Normalmente Aperto, di qualsiasi serie o modello).
- La fase di programmazione è eseguibile via radio.
- Rilevamento ostacoli: se durante la fase di chiusura della tapparella viene rilevato un ostacolo, il dispositivo riapre completamente l'avvolgibile.

LOGICA DI FUNZIONAMENTO DEL PULSANTE ESTERNO

Ad ogni pressione del pulsante la centrale esegue in modo sequenziale i comandi:

APRE ⇄ STOP ⇄ CHIUDE ⇄ STOP ⇄ APRE ...

LOGICA TRASMETTITORE

La logica di funzionamento ad ogni pressione dei tasti è la seguente:

UP: APRE ⇄ APRE ⇄ APRE

STOP: STOP ⇄ STOP ⇄ STOP

DOWN: CHIUDE ⇄ CHIUDE ⇄ CHIUDE

TEMPO DI LAVORO DEL MOTORE

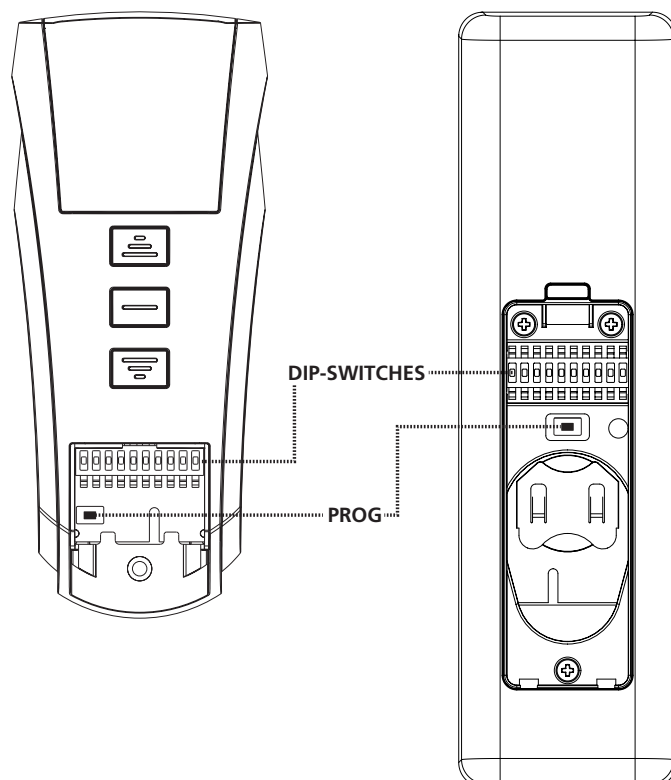
La centrale di comando interrompe il movimento del motore dopo 5 minuti: in caso di malfunzionamento del fine corsa, questo "time out" evita il surriscaldamento del motore.

TRASMETTITORI DELLA SERIE PROTEO / DUO

Utilizzando un trasmettitore della serie PROTEO / DUO è possibile modificare le funzioni della centrale che pilota il motore tubolare.

Il trasmettitore è dotato di un dip-switches con 10 interruttori grazie al quale è possibile modificare le funzioni desiderate: portare in ON l'interruttore corrispondente alla funzione che si desidera programmare e seguirne attentamente la procedura dedicata.

ATTENZIONE: Tutti gli altri interruttori devono essere impostati su OFF.



SWITCH	FUNZIONE
1	NON UTILIZZATO
2	Memorizzazione dei trasmettitori
3	Cancellazione di tutti i trasmettitori memorizzati
4	Programmazione del finecorsa di apertura
5	Programmazione del finecorsa di chiusura (lamelle chiuse)
6	Programmazione della posizione di apertura delle lamelle orientabili
7-8-9-10	NON UTILIZZATO

SWITCH 2: MEMORIZZAZIONE DEI TRASMETTITORI



ATTENZIONE: il primo trasmettitore che si memorizza determina la direzione di movimento del motore.

Per memorizzare un trasmettitore TX1 in una centrale vergine procedere come segue:

1. Alimentare solo la centrale da programmare
2. Portare in posizione ON lo switch 2 del trasmettitore.
3. Solo trasmettitori multicanale: premere più volte il tasto SELC del trasmettitore TX1 fino a quando viene visualizzato tramite i led il canale memorizzato
4. Premere e tenere premuto (per circa 5 secondi) il tasto PROG del telecomando TX1 fino a quando il motore comincia a muoversi in una direzione
5. Rilasciare il tasto PROG: il motore si ferma
6. Premere i tasti UP o DOWN secondo la direzione in cui si muoveva l'avvolgibile prima di fermarsi:
 - se l'avvolgibile saliva premere il tasto UP; direzione acquisita: tasto UP fa salire l'avvolgibile, tasto DOWN fa scendere l'avvolgibile
 - se l'avvolgibile scendeva premere il tasto DOWN; direzione acquisita: tasto DOWN fa scendere l'avvolgibile, tasto UP fa salire l'avvolgibile.
7. Portare in posizione OFF lo SWITCH 2
8. Provare ad azionare l'avvolgibile e verificare che funzioni secondo la logica sopra descritta. Se la logica è invertita è necessario cancellare tutti i codici memorizzati (vedi SWITCH 3) e ripetere le precedenti operazioni.

Per aggiungere un altro trasmettitore TX2 nella centrale è necessario avere a disposizione un telecomando precedentemente memorizzato (TX1) e procedere con i seguenti punti:

1. Solo trasmettitori multicanale: premere più volte il tasto SELC del trasmettitore TX1 fino a quando viene visualizzato tramite i led il canale memorizzato
2. Solo trasmettitori multicanale: premere più volte il tasto SELC del nuovo trasmettitore TX2 fino a quando viene visualizzato tramite i led o sul display il canale che si vuole memorizzare
3. Portare l'avvolgibile a mezza altezza con il TX1
4. Portare in posizione ON lo switch 2 del trasmettitore TX1
5. Premere e tenere premuto, per circa 5 secondi, il tasto PROG del TX1 fino a quando il motore comincia a muoversi
6. Rilasciare il tasto PROG, il motore si ferma
7. Premere il tasto UP o DOWN del TX2: il trasmettitore viene memorizzato con la stessa logica del TX1

SWITCH 3: CANCELLAZIONE DI TUTTI I TRASMETTITORI MEMORIZZATI

Per cancellare tutti i trasmettitori memorizzati nella centrale è necessario avere a disposizione un telecomando precedentemente memorizzato e procedere con i seguenti punti:

1. Alimentare solo la centrale da programmare
2. Solo trasmettitori multicanale: premere più volte il tasto SELC del trasmettitore fino a quando viene visualizzato tramite i led il canale memorizzato
3. Portare l'avvolgibile a mezza altezza
4. Portare in posizione ON lo switch 3 del trasmettitore
5. Premere e tenere premuto il tasto PROG del trasmettitore fino a quando il motore si muove per circa un secondo in entrambi i versi, indicando la fine della cancellazione
6. Rilasciare il tasto PROG e portare in posizione OFF lo SWITCH 3 del trasmettitore

Per cancellare tutti i codici con un trasmettitore non memorizzato procedere come segue:

1. Portare l'avvolgibile a mezza altezza
2. Disalimentare il sistema
3. Portare in posizione ON lo switch 3 di un trasmettitore
4. Premere e tenere premuto il tasto PROG
5. Alimentare solo la centrale su cui si vuole effettuare la cancellazione: dopo circa 1 secondo il motore si muove in entrambi i versi segnalando la corretta cancellazione
6. Rilasciare il tasto PROG e portare in posizione OFF lo SWITCH 3

SWITCH 4: PROGRAMMAZIONE DEL FINECORSO DI APERTURA DELLA TAPPARELLA

Per impostare il finecorsa di apertura su un'avvolgibile dotato di blocco al punto superiore è necessario avere a disposizione un telecomando precedentemente memorizzato e procedere con i seguenti punti:

1. Alimentare solo la centrale da programmare
2. Solo trasmettitori multicanale: premere più volte il tasto SELC del trasmettitore fino a quando viene visualizzato il canale memorizzato
3. Portare l'avvolgibile a mezza altezza
4. Portare in posizione ON lo switch 4 del trasmettitore
5. Premere e tenere premuto (per circa 5 secondi) il tasto PROG del trasmettitore fino a quando il motore conferma l'entrata in programmazione muovendosi per 1/2 secondo in entrambe le direzioni
6. Rilasciare il tasto PROG
7. Premere il tasto UP: l'avvolgibile sale a velocità normale
8. Arrivato a battuta al fermo superiore si ferma e memorizza la posizione
9. Portare in posizione OFF lo switch 4 del trasmettitore

Per impostare il finecorsa di apertura su un'avvolgibile senza blocco al punto superiore è necessario avere a disposizione un telecomando precedentemente memorizzato e procedere con i seguenti punti:

1. Alimentare solo la centrale da programmare
2. Solo trasmettitori multicanale: premere più volte il tasto SELC del trasmettitore fino a quando viene visualizzato il canale memorizzato
3. Portare l'avvolgibile a mezza altezza
4. Portare in posizione ON lo switch 4 del trasmettitore
5. Premere e tenere premuto (per circa 5 secondi) il tasto PROG del trasmettitore fino a quando il motore conferma l'entrata in programmazione muovendosi per 1/2 secondo in entrambe le direzioni
6. Rilasciare il tasto PROG
7. Portare l'avvolgibile alla posizione SUPERIORE desiderata utilizzando i tasti UP e DOWN. Per eseguire una regolazione precisa premere il tasto PROG quando il motore si avvicina al finecorsa: il motore inizia a muoversi a scatti
8. Premere il tasto STOP quando viene raggiunta la posizione desiderata: il motore si ferma e poi conferma la corretta memorizzazione del finecorsa con il solito movimento di 1/2 secondo prima verso il basso e poi verso l'alto
9. Portare in posizione OFF lo switch 4 del trasmettitore

SWITCH 5: PROGRAMMAZIONE DEL FINECORSO DI CHIUSURA DELLA TAPPARELLA (LAMELLE CHIUSE)

ATTENZIONE: è necessario avere a disposizione un telecomando precedentemente memorizzato e procedere con i seguenti punti:

1. Solo trasmettitori multicanale: premere più volte il tasto SELC del trasmettitore fino a quando viene visualizzato il canale memorizzato
2. Portare l'avvolgibile a mezza altezza
3. Portare in posizione ON lo switch 5 del trasmettitore
4. Premere e tenere premuto (per circa 5 secondi) il tasto PROG del trasmettitore fino a quando il motore conferma l'entrata in programmazione muovendosi per 1/2 secondo in entrambe le direzioni
5. Rilasciare il tasto PROG
6. Portare l'avvolgibile alla posizione INFERIORE desiderata utilizzando i tasti UP e DOWN. Per eseguire una regolazione precisa premere il tasto PROG quando il motore si avvicina al finecorsa: il motore inizia a muoversi a scatti
7. Premere il tasto STOP quando viene raggiunta la posizione desiderata: il motore si ferma e poi conferma la corretta memorizzazione del finecorsa con il solito movimento di 1/2 secondo prima verso l'alto e poi verso il basso
8. Portare in posizione OFF lo switch 5 del trasmettitore

SWITCH 6: PROGRAMMAZIONE DELLA POSIZIONE DI APERTURA DELLE LAMELLE ORIENTABILI

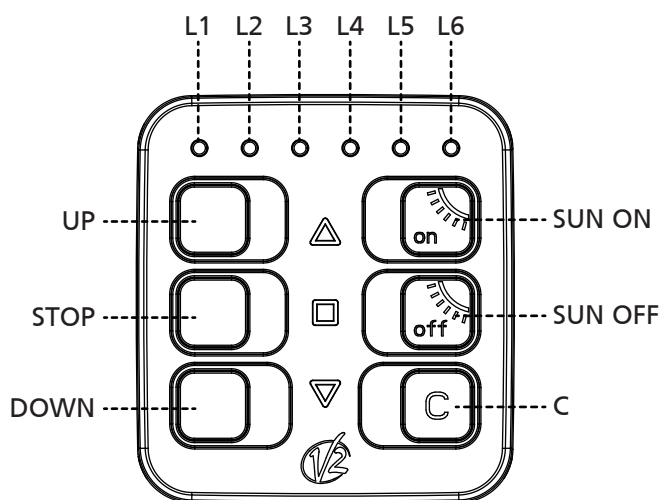
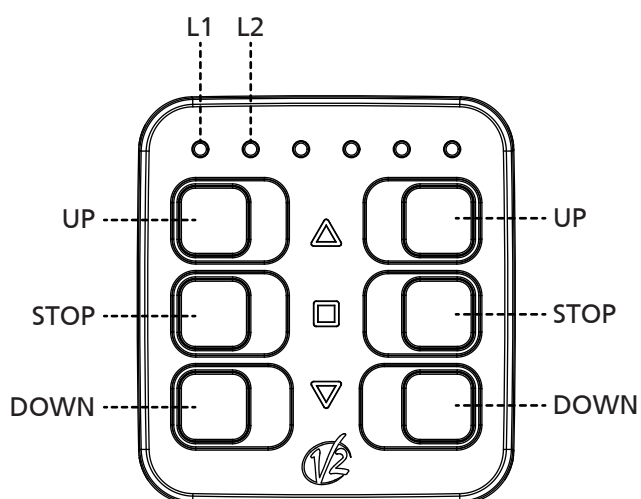
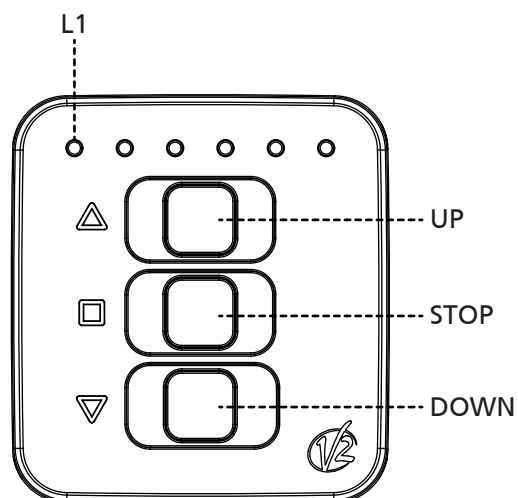
ATTENZIONE: è necessario avere a disposizione un telecomando precedentemente memorizzato e procedere con i seguenti punti:

1. Solo trasmettitori multicanale: premere più volte il tasto SELC del trasmettitore fino a quando viene visualizzato il canale memorizzato
2. Portare l'avvolgibile, con i tasti UP, DOWN e STOP, alla posizione desiderata
3. Portare in posizione ON lo switch 6 del trasmettitore
4. Premere e tenere premuto (per circa 5 secondi) il tasto PROG del trasmettitore fino a quando il motore conferma la memorizzazione della posizione intermedia muovendosi per 1/2 secondo in entrambe le direzioni
5. Rilasciare il tasto PROG
6. Utilizzando i tasti UP e DOWN aprire le lamelle fino alla posizione desiderata. Per eseguire una regolazione precisa premere il tasto PROG quando il motore si avvicina alla posizione desiderata, il motore inizia a muoversi a scatti
7. Premere il tasto STOP quando viene raggiunta la posizione desiderata: il motore si ferma e poi conferma la corretta memorizzazione con il solito movimento di 1/2 secondo prima verso l'alto e poi verso il basso
8. Portare in posizione OFF lo switch 6 del trasmettitore.

Per portare l'avvolgibile nella posizione di apertura delle lamelle orientabili premere il tasto STOP per almeno 3 secondi (a motore fermo): l'avvolgibile si muove fino a raggiungere la posizione memorizzata.

TRASMETTITORI DELLA SERIE ARTEMIS

Utilizzando un trasmettitore della serie ARTEMIS è possibile modificare le funzioni della centrale che pilota il motore tubolare.



PROGRAMMAZIONI VELOCI

MEMORIZZAZIONE RAPIDA DEI TRASMETTITORI

ATTENZIONE: il primo trasmettitore che si memorizza determina la direzione di movimento del motore.

ATTENZIONE: Se la tenda è a cassonetto eseguire la memorizzazione del primo telecomando seguendo la procedura "MEMORIZZAZIONE DEI TRASMETTITORI"

Per memorizzare i telecomandi su una centrale vergine che pilota una tapparella o una tenda (NON a cassonetto) procedere come segue:

1. Alimentare solo la centrale da programmare
2. Attivare la programmazione seguendo una delle seguenti procedure

Artemis a 1 canale:

- Premere e tenere premuti i tasti UP+DOWN fino a quando il motore inizia a muoversi in una direzione

Artemis a 2 canali:

- Premere i tasti UP+DOWN di uno dei due canali fino a quando il motore inizia a muoversi in una direzione

Artemis a 6 canali:

- Selezionare il canale da programmare con il tasto C
- Premere i tasti UP+DOWN fino a quando il motore inizia a muoversi in una direzione

3. Rilasciare i tasti: il motore si ferma
4. Premere i tasti UP o DOWN secondo la direzione in cui si muoveva l'avvolgibile prima di fermarsi:
 - se l'avvolgibile saliva premere il tasto UP; direzione acquisita: tasto UP fa salire l'avvolgibile, tasto DOWN fa scendere l'avvolgibile
 - se l'avvolgibile scendeva premere il tasto DOWN; direzione acquisita: tasto DOWN fa scendere l'avvolgibile, tasto UP fa salire l'avvolgibile.
5. Programmazione terminata

Per aggiungere altri telecomandi procedere come segue:

6. Premere e tenere premuti i tasti UP+DOWN di un telecomando già memorizzato fino a quando il motore inizia a muoversi in una direzione
7. Rilasciare i tasti: il motore si ferma
8. Premere il tasto UP o DOWN del nuovo telecomando

PROGRAMMAZIONI AVANZATE

Per eseguire la programmazione AVANZATA è necessario attivare la programmazione seguendo una delle seguenti procedure.

ATTIVAZIONE DELLA PROGRAMMAZIONE

Artemis a 1 canale:

- Premere i tasti STOP+UP+DOWN fino a quando i 6 led si accendono
- Rilasciare i tasti: la programmazione rimane attiva per 30 secondi durante i quali i led lampeggiano

Artemis a 2 canali:

- Premere i tasti STOP+UP+DOWN del canale da programmare fino a quando i 6 led si accendono
- Rilasciare i tasti: la programmazione rimane attiva per 30 secondi durante i quali i led lampeggiano

Artemis a 6 canali:

- Selezionare il canale da programmare con il tasto C
- Premere i tasti STOP+UP+DOWN fino a quando i 6 led si accendono
- Rilasciare i tasti: la programmazione rimane attiva per 30 secondi durante i quali i led lampeggiano

NOTA: questa procedura sarà la stessa per la programmazione di tutte le funzioni e non verrà ripetuta nei paragrafi seguenti

Elenco delle funzioni disponibili:

1. Memorizzazione dei trasmettitori
2. Cancellazione di tutti i trasmettitori memorizzati
3. Programmazione del finecorsa di apertura
4. Programmazione del finecorsa di chiusura (lamelle chiuse)
5. Programmazione della posizione di apertura delle lamelle orientabili

MEMORIZZAZIONE DEI TRASMETTITORI



ATTENZIONE: il primo trasmettitore che si memorizza determina la direzione di movimento del motore.

Per memorizzare un trasmettitore in una centrale vergine procedere come segue:

1. Alimentare solo la centrale da programmare
2. Attivare la programmazione di ARTEMIS
3. Premere i tasti UP o DOWN fino a quando il led 2 è acceso fisso e gli altri lampeggiano.
4. Premere i tasti UP+DOWN fino a quando il motore comincia a muoversi in una direzione
5. Rilasciare i tasti, il motore si ferma
6. Premere i tasti UP o DOWN secondo la direzione in cui si muoveva l'avvolgibile prima di fermarsi:
 - se l'avvolgibile saliva premere il tasto UP; direzione acquisita: tasto UP fa salire l'avvolgibile, tasto DOWN fa scendere l'avvolgibile
 - se l'avvolgibile scendeva premere il tasto DOWN; direzione acquisita: tasto DOWN fa scendere l'avvolgibile, tasto UP fa salire l'avvolgibile.

7. Per uscire dalla programmazione attendere che i led si spengano
8. Provare ad azionare l'avvolgibile e verificare che funzioni secondo la logica sopra descritta. Se la logica è invertita è necessario cancellare tutti i codici memorizzati (vedi procedura "CANCELLAZIONE DI TUTTI I TRASMETTITORI MEMORIZZATI") e ripetere le precedenti operazioni.

Per aggiungere altri telecomandi seguire i punti 6,7,8 della procedura "MEMORIZZAZIONE RAPIDA DEI TRASMETTITORI"

CANCELLAZIONE DI TUTTI I TRASMETTITORI MEMORIZZATI

Per cancellare tutti i codici con un Artemis memorizzato procedere come segue:

1. Alimentare solo la centrale da programmare
2. Attivare la programmazione di ARTEMIS
3. Premere i tasti UP o DOWN fino a quando il led 3 è acceso fisso e gli altri lampeggiano
4. Premere e tenere premuti i tasti UP+DOWN fino a quando il motore si muove in entrambi i versi ad indicare la corretta cancellazione dei codici.
5. Rilasciare i tasti
6. Per uscire dalla programmazione premere il tasto STOP

Per cancellare tutti i codici con un Artemis NON memorizzato procedere come segue:

1. Togliere alimentazione al motore su cui cancellare tutti i codici
2. Attivare la programmazione di ARTEMIS
3. Premere i tasti UP o DOWN fino a quando il led 3 è acceso fisso
4. Premere e tenere premuti i tasti UP+DOWN
5. Alimentare il motore e attendere che il motore si muove in entrambi i versi ad indicare la corretta cancellazione dei codici
6. Per uscire dalla programmazione attendere che i led si spengano

PROGRAMMAZIONE DEL FINECORSA DI APERTURA DELLA TAPPARELLA

Per impostare il finecorsa di apertura su un'avvolgibile dotato di blocco al punto superiore è necessario avere a disposizione un telecomando precedentemente memorizzato e procedere con i seguenti punti:

1. Alimentare solo la centrale da programmare
2. Attivare la programmazione di ARTEMIS
3. Premere i tasti UP o DOWN fino a quando il led 4 è acceso fisso e gli altri lampeggiano
4. Premere e tenere premuto i tasti UP+DOWN fino a quando il motore si muove in entrambi i versi ad indicare l'entrata in programmazione
5. Rilasciare i tasti, il motore si ferma
6. Premere il tasto UP: l'avvolgibile sale a velocità normale
7. Arrivato a battuta al fermo superiore si ferma e memorizza la posizione
8. Per uscire dalla programmazione premere il tasto STOP

Per impostare il finecorsa di apertura su un'avvolgibile senza blocco al punto superiore è necessario avere a disposizione un telecomando precedentemente memorizzato e procedere con i seguenti punti:

Ripetere i punti 1,2,3,4,5 appena descritti

6. Portare l'avvolgibile alla posizione superiore desiderata utilizzando i tasti UP e DOWN. Per eseguire una regolazione precisa premere il tasto UP+DOWN quando il motore si avvicina al finecorsa: il motore inizia a muoversi a scatti
7. Premere il tasto STOP quando viene raggiunta la posizione desiderata
8. Per uscire dalla programmazione premere il tasto STOP

PROGRAMMAZIONE DEL FINECORSA DI CHIUSURA DELLA TAPPARELLA (LAMELLE CHIUSE)

ATTENZIONE: è necessario avere a disposizione un telecomando precedentemente memorizzato e procedere con i seguenti punti:

1. Alimentare solo la centrale da programmare
2. Attivare la programmazione di ARTEMIS
3. Premere i tasti UP o DOWN fino a quando il led 5 è acceso fisso e gli altri lampeggiano
4. Premere e tenere premuto i tasti UP+DOWN fino a quando il motore si muove in entrambi i versi ad indicare l'entrata in programmazione
5. Rilasciare i tasti, il motore si ferma
6. Portare l'avvolgibile alla posizione INFERIORE desiderata utilizzando i tasti UP o DOWN. Per eseguire una regolazione precisa premere i tasti UP+DOWN quando il motore si avvicina al finecorsa: il motore inizia a muoversi a scatti
7. Premere il tasto STOP quando viene raggiunta la posizione desiderata
8. Per uscire dalla programmazione premere il tasto STOP

PROGRAMMAZIONE DELLA POSIZIONE DI APERTURA DELLE LAMELLE ORIENTABILI

ATTENZIONE: è necessario avere a disposizione un telecomando precedentemente memorizzato e procedere con i seguenti punti:

1. Portare l'avvolgibile alla posizione INTERMEDIA desiderata
2. Attivare la programmazione di ARTEMIS
3. Premere i tasti UP o DOWN fino a quando il led 6 è acceso fisso e gli altri lampeggiano
4. Premere i tasti UP+DOWN del trasmettitore fino a quando il motore conferma la memorizzazione della posizione intermedia muovendosi per 1/2 secondo in entrambe le direzioni
5. Utilizzando i tasti UP e DOWN aprire le lamelle fino alla posizione desiderata. Per eseguire una regolazione precisa premere il tasto PROG quando il motore si avvicina alla posizione desiderata, il motore inizia a muoversi a scatti
6. Premere il tasto STOP quando viene raggiunta la posizione desiderata: il motore si ferma e poi conferma la corretta memorizzazione con il solito movimento di 1/2 secondo prima verso l'alto e poi verso il basso
7. Per uscire dalla programmazione premere il tasto STOP

Per portare l'avvolgibile nella posizione di apertura delle lamelle orientabili premere il tasto STOP per almeno 3 secondi (a motore fermo): l'avvolgibile si muove fino a raggiungere la posizione memorizzata.

TRASMETTITORI DELLA SERIE ADLER

Utilizzando un trasmettitore della serie ADLER è possibile modificare le funzioni della centrale che pilota il motore tubolare.

MEMORIZZAZIONE RAPIDA DEI TRASMETTITORI

ATTENZIONE: il primo trasmettitore che si memorizza determina la direzione di movimento del motore.

ATTENZIONE: Se la tenda è a cassonetto eseguire la memorizzazione del primo telecomando seguendo la procedura "MEMORIZZAZIONE DEI TRASMETTITORI"

Per memorizzare i telecomandi su una centrale vergine che pilota una tapparella o una tenda (NON a cassonetto) procedere come segue:

1. Alimentare solo la centrale da programmare
2. Premere e tenere premuti i tasti UP e DOWN fino a quando il motore inizia a muoversi in una direzione
3. Rilasciare i tasti: il motore si ferma
4. Premere i tasti UP o DOWN secondo la direzione in cui si muoveva l'avvolgibile prima di fermarsi:
 - se l'avvolgibile saliva premere il tasto UP; direzione acquisita: tasto UP fa salire l'avvolgibile, tasto DOWN fa scendere l'avvolgibile
 - se l'avvolgibile scendeva premere il tasto DOWN; direzione acquisita: tasto DOWN fa scendere l'avvolgibile, tasto UP fa salire l'avvolgibile.
5. Programmazione terminata

Per aggiungere altri telecomandi procedere come segue:

6. Premere e tenere premuti i tasti UP e DOWN di un telecomando già memorizzato fino a quando il motore inizia a muoversi in una direzione
7. Rilasciare i tasti: il motore si ferma
8. Premere il tasto UP o DOWN del nuovo telecomando

PROGRAMMAZIONE AVANZATA DELLE FUNZIONI

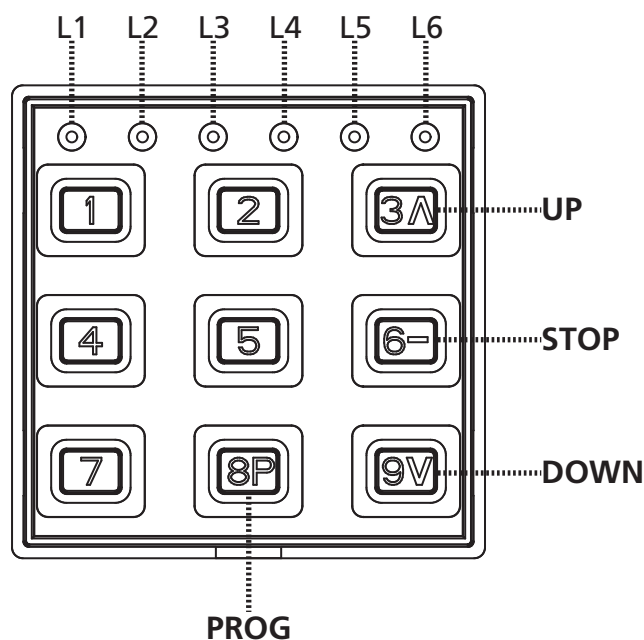
Per eseguire la programmazione AVANZATA delle funzioni è necessario togliere la maschera dal telecomando e seguire attentamente le procedure dedicate alle diverse funzioni.

Ogni funzione è selezionabile digitando un codice durante la procedura di programmazione; di seguito una tabella riassuntiva delle funzioni con i vari codici di programmazione.

CODICE			FUNZIONE
A	B	C	
12	11	11	NON UTILIZZATO
12	11	12	Memorizzazione dei trasmettitori
12	11	13	Cancellazione di tutti i trasmettitori memorizzati
12	11	14	Programmazione del finecorsa di apertura
12	11	15	Programmazione del finecorsa di chiusura (lamelle chiuse)
12	11	16	Programmazione della posizione di apertura delle lamelle orientabili
12	11	17	NON UTILIZZATO
12	11	18	NON UTILIZZATO
12	11	21	NON UTILIZZATO

- A:** codice per attivare la programmazione
B: indica il canale 1 del telecomando; per il canale 2 le cifre sono **12**, per il canale 3 sono **13** e così via fino al canale 6
C: codice della funzione da programmare

Nell'immagine che segue sono riportati i riferimenti dei tasti e dei led utilizzati durante la fase di programmazione



MEMORIZZAZIONE DEI TRASMETTITORI



ATTENZIONE: il primo trasmettitore che si memorizza determina la direzione di movimento del motore.

Per memorizzare un trasmettitore TX1 in una centrale vergine procedere come segue:

1. Alimentare solo la centrale da programmare
2. Attivare la programmazione di ADLER tenendo premuti i tasti 4 e 6 fino a quando i 6 led si accendono
3. Rilasciare i tasti e digitare il codice 12 **11** 12
Le due cifre evidenziate indicano il canale del telecomando da memorizzare; per il canale 1 le cifre sono **11**, per il canale 2 sono **12**, per il canale 3 sono **13** e così via fino al canale 6.
Terminata la digitazione del codice il led del canale selezionato lampeggia per 2 minuti trascorsi i quali esce dalla programmazione.
4. Premere e tenere premuto il tasto PROG del telecomando TX1 fino a quando il motore comincia a muoversi in una direzione.
5. Rilasciare il tasto PROG: il motore si ferma.
6. Premere i tasti UP o DOWN secondo la direzione in cui si muoveva l'avvolgibile prima di fermarsi:
 - se l'avvolgibile saliva premere il tasto UP; direzione acquisita: tasto UP fa salire l'avvolgibile, tasto DOWN fa scendere l'avvolgibile
 - se l'avvolgibile scendeva premere il tasto DOWN; direzione acquisita: tasto DOWN fa scendere l'avvolgibile, tasto UP fa salire l'avvolgibile.
7. Per uscire dalla programmazione attendere che il led si spenga o premere il tasto 1 per uscire immediatamente.
8. Provare ad azionare l'avvolgibile e verificare che funzioni secondo la logica sopra descritta. Se la logica è invertita è necessario cancellare tutti i codici memorizzati (vedi procedura "CANCELLAZIONE DI TUTTI I TRASMETTITORI MEMORIZZATI") e ripetere le precedenti operazioni.

Per aggiungere altri telecomandi seguire i punti 6,7,8 della procedura "MEMORIZZAZIONE RAPIDA DEI TRASMETTITORI"

CANCELLAZIONE DI TUTTI I TRASMETTITORI MEMORIZZATI

Per cancellare tutti i trasmettitori memorizzati nella centrale è necessario avere a disposizione un telecomando precedentemente memorizzato e procedere con i seguenti punti:

1. Alimentare solo la centrale da programmare
2. Attivare la programmazione di ADLER tenendo premuti i tasti 4 e 6 fino a quando i 6 led si accendono
3. Rilasciare i tasti e digitare il codice 12 **11** 13
Le due cifre evidenziate indicano il canale del telecomando memorizzato nella centrale; per il canale 1 le cifre sono **11**, per il canale 2 sono **12**, per il canale 3 sono **13** e così via fino al canale 6.
Terminata la digitazione del codice il led del canale selezionato lampeggia per 2 minuti trascorsi i quali esce dalla programmazione.
4. Portare l'avvolgibile a mezza altezza tramite i tasti UP-STOP-DOWN
5. Premere e tenere premuto il tasto PROG del telecomando fino a quando il motore comincia a muoversi in una direzione.
6. Rilasciare il tasto PROG: il motore si ferma
7. Per uscire dalla programmazione attendere che il led si spenga o premere il tasto 1 per uscire immediatamente.

Per cancellare tutti i codici con un trasmettitore NON memorizzato procedere come segue:

1. Disalimentare il sistema.
2. Attivare la programmazione di ADLER tenendo premuti i tasti 4 e 6 fino a quando i 6 led si accendono
3. Rilasciare i tasti e digitare il codice 12 **11** 13
4. Premere e tenere premuto il tasto PROG
5. Alimentare le centrali su cui si vuole effettuare la cancellazione
6. Mantenere premuto il tasto PROG fino a quando il motore si muove per circa 1/2 secondo in entrambi i versi, indicando la fine della cancellazione
7. Rilasciare il tasto PROG: il motore si ferma.
8. Per uscire dalla programmazione attendere che il led si spenga o premere il tasto 1 per uscire immediatamente.

PROGRAMMAZIONE DEL FINECORSA DI APERTURA DELLA TAPPARELLA

Per impostare il finecorsa di apertura su un'avvolgibile dotato di blocco al punto superiore è necessario avere a disposizione un telecomando precedentemente memorizzato e procedere con i seguenti punti:

1. Alimentare solo la centrale da programmare
2. Attivare la programmazione di ADLER tenendo premuti i tasti 4 e 6 fino a quando i 6 led si accendono
3. Rilasciare i tasti e digitare il codice 12 11 14.
Le due cifre evidenziate indicano il canale del telecomando memorizzato nella centrale; per il canale 1 le cifre sono 11, per il canale 2 sono 12, per il canale 3 sono 13 e così via fino al canale 6. Terminata la digitazione del codice il led del canale selezionato lampeggia per 2 minuti trascorsi i quali esce dalla programmazione
4. Portare l'avvolgibile a mezza altezza tramite i tasti UP-STOP-DOWN
5. Premere e tenere premuto il tasto PROG del trasmettitore fino a quando il motore conferma l'entrata in programmazione muovendosi per 1/2 secondo in entrambe le direzioni
6. Rilasciare il tasto PROG
7. Premere il tasto UP: l'avvolgibile sale a velocità normale
8. Arrivato a battuta al fermo superiore si ferma e memorizza la posizione
9. Per uscire dalla programmazione attendere che il led si spenga o premere il tasto 1 per uscire immediatamente.

Per impostare il finecorsa di apertura su un'avvolgibile senza blocco al punto superiore è necessario avere a disposizione un telecomando precedentemente memorizzato e procedere con i seguenti punti:

Ripetere i punti 1,2,3,4,5,6 appena descritti

7. Portare l'avvolgibile alla posizione superiore desiderata utilizzando i tasti UP e DOWN. Per eseguire una regolazione precisa premere il tasto PROG quando il motore si avvicina al finecorsa: il motore inizia a muoversi a scatti
8. Premere il tasto STOP quando viene raggiunta la posizione desiderata
9. Per uscire dalla programmazione attendere che il led si spenga o premere il tasto 1 per uscire immediatamente.

PROGRAMMAZIONE DEL FINECORSA DI CHIUSURA DELLA TAPPARELLA (LAMELLE CHIUSE)

ATTENZIONE: è necessario avere a disposizione un telecomando precedentemente memorizzato e procedere con i seguenti punti:

1. Alimentare solo la centrale da programmare
2. Attivare la programmazione di ADLER tenendo premuti i tasti 4 e 6 fino a quando i 6 led si accendono
3. Rilasciare i tasti e digitare il codice 12 11 15.
Le due cifre evidenziate indicano il canale del telecomando memorizzato nella centrale; per il canale 1 le cifre sono 11, per il canale 2 sono 12, per il canale 3 sono 13 e così via fino al canale 6. Terminata la digitazione del codice il led del canale selezionato lampeggia per 2 minuti trascorsi i quali esce dalla programmazione
4. Portare l'avvolgibile a mezza altezza tramite i tasti UP-STOP-DOWN
5. Premere e tenere premuto il tasto PROG del trasmettitore fino a quando il motore conferma l'entrata in programmazione muovendosi per 1/2 secondo in entrambe le direzioni
6. Rilasciare il tasto PROG
7. Portare l'avvolgibile alla posizione INFERIORE desiderata utilizzando i tasti UP e DOWN. Per eseguire una regolazione precisa premere il tasto PROG quando il motore si avvicina al finecorsa: il motore inizia a muoversi a scatti
8. Premere il tasto STOP quando viene raggiunta la posizione desiderata
9. Per uscire dalla programmazione attendere che il led si spenga o premere il tasto 1 per uscire immediatamente.

PROGRAMMAZIONE DELLA POSIZIONE DI APERTURA DELLE LAMELLE ORIENTABILI

ATTENZIONE: è necessario avere a disposizione un telecomando precedentemente memorizzato e procedere con i seguenti punti:

1. Alimentare solo la centrale da programmare
2. Attivare la programmazione di ADLER tenendo premuti i tasti 4 e 6 fino a quando i 6 led si accendono
3. Rilasciare i tasti e digitare il codice 12 11 16.
Le due cifre evidenziate indicano il canale del telecomando memorizzato nella centrale; per il canale 1 le cifre sono 11, per il canale 2 sono 12, per il canale 3 sono 13 e così via fino al canale 6. Terminata la digitazione del codice il led del canale selezionato lampeggia per 2 minuti trascorsi i quali esce dalla programmazione
4. Utilizzando i tasti UP e DOWN aprire le lamelle fino alla posizione desiderata. Per eseguire una regolazione precisa premere il tasto PROG quando il motore si avvicina alla posizione desiderata, il motore inizia a muoversi a scatti
5. Premere il tasto STOP quando viene raggiunta la posizione desiderata: il motore si ferma e poi conferma la corretta memorizzazione con il solito movimento di 1/2 secondo prima verso l'alto e poi verso il basso
6. Per uscire dalla programmazione attendere che il led si spenga o premere il tasto 1 per uscire immediatamente.

Per portare l'avvolgibile nella posizione di apertura delle lamelle orientabili premere il tasto STOP per almeno 3 secondi (a motore fermo): l'avvolgibile si muove fino a raggiungere la posizione memorizzata.

EU DECLARATION OF CONFORMITY AND DECLARATION OF INCORPORATION OF PARTLY COMPLETED MACHINE

**Declaration in accordance with Directives: 2014/35/UE (LVD);
2014/30/UE (EMC); 2006/42/CE (MD) ANNEX II, PART B**

The manufacturer V2 S.p.A., headquarters in
Corso Principi di Piemonte 65, 12035, Racconigi (CN), Italy

Under its sole responsibility hereby declares that:

the partly completed machinery model(s):
LEX-RF040-230V, LEX-RF050-230V

Description: electromechanical actuator for awnings and
rolling shutters

- is intended to be installed on awnings and rolling shutters to create a machine according to the provisions of the Directive 2006/42/EC. The machinery must not be put into service until the final machinery into which it has to be incorporated has been declared in conformity with the provisions of the Directive 2006/42/EC (annex II-A).
- is compliant with the applicable essential safety requirements of the following Directives:
Machinery Directive 2006/42/EC (annex I, chapter 1)
Low Voltage Directive 2014/35/EU
Electromagnetic Compatibility Directive 2014/30/EU
Radio Directive 2014/53/EU
Directive ROHS2 2011/65/CE

The relevant technical documentation is available at the national authorities' request after justifiable request to:
V2 S.p.A., Corso Principi di Piemonte 65,
12035, Racconigi (CN), Italy

The person empowered to draw up the declaration and to provide the technical documentation:

Giuseppe Pezzetto

Legal representative of V2 S.p.A.
Racconigi, 1st June 2015



IMPORTANT REMARKS

- Please read the instruction carefully before installation
- Follow all instructions, since incorrect installation can lead to severe injury
- The installation must be done by a technician following the safety norms in force
- Only apply to authorized personnel to replace the feeding cable of the motor
- Do not pierce nor insert screws in the whole length of the motor
- Avoid any contact of the motor with liquids
- Avoid to crush or knock over the motor
- Possible tampering or wrong connections are not covered by guarantee
- If a manual release is provided, the actuating member is to be installed at a height less than 1,8m
- Before installing the drive, remove any unnecessary cords and disable any equipment not needed for powered operation.
- For installation for awnings, a horizontal distance of at least 0,4 m is to be maintained between the fully unrolled driven part and any permanent object
- The power supply cable should not be exposed to sunlight or rain directly
- Assure that all accessories have been fixed so that the motor works without any mechanical problem. The loading weight should be matched with the output power of the motor
- Electrical connection must be done by professional technicians to operate in conformity with the rules
- Do not allow children to play with fixed controls
- Keeps remote controls away from children
- Frequently examine the installation for imbalance and signs of wear or damage to cables and springs
- Do not use if repair or adjustment is necessary
- Moving parts of the drive must be installed higher than 2.5 m above the floor or other level that could provide access to it
- The actuating member of a biased-off switch is to be located within direct sight of the driven part but away from moving parts. It is to be installed at a minimum height of 1.5 m
- Fixed controls have to be installed visibly
- The appliance can not be used in outside



TECHNICAL ASSISTANCE SERVICE

For any installation problem please contact our Customer Service at the number +39-0172.812411 operating Monday to Friday from 8:30 to 12:30 and from 14:00 to 18:00.

INSTALLATION

- Fix the stirrup **G** to the wall.
- Insert the crown **A** in the driving wheel **B** of the limit switch (fig.1).
- Insert the pulley **C** on the pivot of the motor **D** (fig.1).
- Insert the copper pin **F** on the pulley **C**.
- Insert completely the motor in the roll-tube (fig.2).
- Fix the roll-tube to the driving wheel with m 4 x10 screw (fig.2).

DESCRIPTION

This opening system is made of a tubular motor with built-in control unit with the following characteristics:

- It is provided with a 434.15 MHz super-heterodyne radio receiver.
- Up to 30 different channel can be stored on each central unit.
- It is driven by means of transmitters PROTEO, DUO, ARTEMIS and ADLER.
- It is possible to drive the rolling shutter also by mean of an external push-button (type: Normally Open, each series or model).
- The programming phase can be effected via radio or by means of an external switch.
- Obstacle detection: if during the closing phase of the rolling shutter an obstacle is detected, the device opens the rolling shutter completely.

FUNCTIONING WITH EXTERNAL WIRED SWITCH

Pressing the external wired switch, the control unit has the following functioning logic:

OPENS ⇨ STOPS ⇨ CLOSES ⇨ STOPS ⇨ OPENS ...

FUNCTIONING WITH TRANSMITTERS

At each push button pressure, the functioning logic is the following.

UP: OPENS ⇨ OPENS ⇨ OPENS

STOP: STOPS ⇨ STOPS ⇨ STOPS

DOWN: CLOSES ⇨ CLOSES ⇨ CLOSES

WORKING TIME OF MOTOR

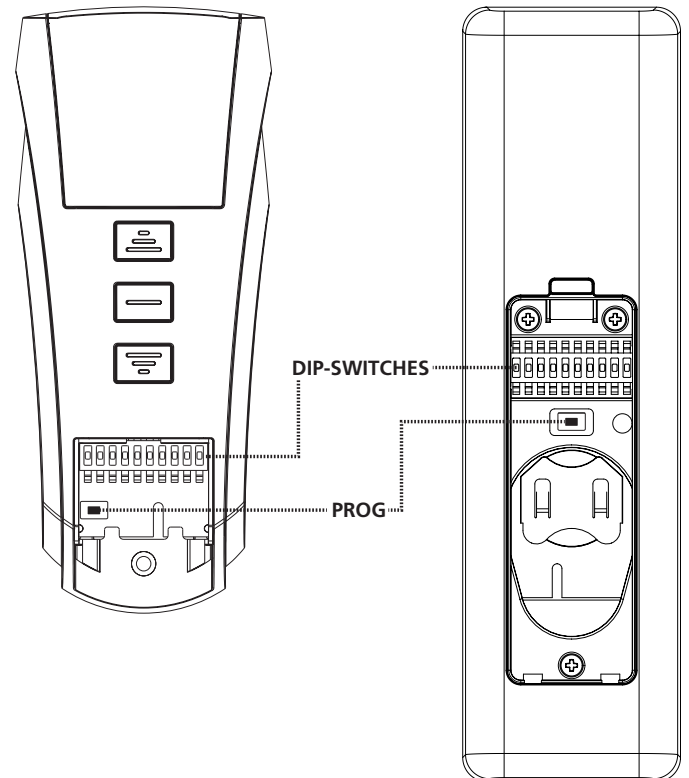
The control unit stops the motor movement after 5 minutes: in case of limit switches malfunction this "time out" avoids the motor overheating.

TRANSMITTERS OF THE RANGE PROTEO / DUO

Using a transmitter of the range PROTEO / DUO it is possible changing the functions of the control unit controlling the tubular motor.

The transmitter is equipped with a 10 switches dip-switch thanks to which it is possible to change the desired functions: set on ON the switch corresponding to the function required and follow carefully the dedicated procedure.

WARNING: all the other switches have to be set on OFF



SWITCH	FUNCTION
1	NOT USED
2	Storage of transmitters
3	Deletion of all the stored transmitters
4	Programming of opening limit switch
5	Programming of closing limit switch (closed louver blades)
6	Programming of opening position of adjustable louver blades
7-8-9-10	NOT USED

SWITCH 2: STORAGE OF THE TRANSMITTERS



WARNING: the first transmitter stored fixes the direction of motion of the motor.

To store a transmitter TX1 on a blank control unit proceed as follows:

1. Power only the control unit to be programmed
2. Set on ON the switch 2 of the transmitter.
3. Multichannel transmitter only: press several times the key SELC of the transmitter TX1 until displayed the selected channel (by the leds or on the display).
4. Press and keep pressed (for about 5 seconds) the key PROG of the transmitter TX1 until the motor starts to move in one way.
5. Release the key PROG: the motor stops.
6. Press the keys UP or DOWN depending on the way of motion of the roll-up shutter before stopping:
 - if the roll-up shutter was going up, press the key UP; direction acquired: the key UP moves the roll-up shutter UPWARDS, the key DOWN moves the roll-up shutter DOWNWARDS.
 - if the roll-up shutter was going down, press the key DOWN; direction acquired: the key DOWN moves the roll-up shutter DOWNWARDS, the key UP moves the roll-up shutter UPWARDS.
7. Set the switch 2 to OFF.
8. Try to operate the roll-up shutter and check that it works with the logic above described. If the logic is reversed, it is necessary to delete all the codes stored (read Switch 3) and start again the above procedure.

To add another transmitter TX2 to the control unit it is necessary to use a remote control previously stored (TX1) and proceed as follows:

1. Multichannel transmitter only: press several times the key SELC of the transmitter TX1 until displayed the channel stored (by the leds).
2. Multichannel transmitter only: press several times the key SELC of the new transmitter TX2 until display the channel to be stored (by the leds).
3. Take the roll-up shutter to half its way with TX1.
4. Set to ON the switch 2 of the transmitter TX1.
5. Press and keep pressed for about 5 seconds the key PROG of the TX1 until the motor starts to move.
6. Release the key PROG, the motor stops.
7. Press the key UP or DOWN of the TX2: the transmitter is stored with the same logic of the TX1.
8. Set the switch 2 to OFF.

SWITCH 3: DELETION OF ALL THE STORED TRANSMITTERS

To delete all the transmitters stored on the control unit it is necessary using a remote control previously stored and proceed as follows:

1. Power only the control unit to be programmed
2. Multichannel transmitter only: press several times the button SELC on the transmitter until displayed the channel stored (by the leds)
3. Position the roll-up shutter at the mid-height.
4. Set on ON the switch 3 of the transmitter.
5. Press and keep pressed the button PROG of the transmitter until the motor moves in both the ways for 1 second, showing the end of deletion.
6. Release the button PROG and set on OFF the switch 3 of the transmitter.

To delete all the codes by means of a transmitter non-stored, proceed as follows:

1. Position the retractable at the mid-height.
2. Switch off power supply of the system.
3. Set on ON the switch 3 of a transmitter.
4. Press and keep pressed the button PROG.
5. Supply power only to the control unit on which to make the deletion: after about 1 second the motor moves in both the ways showing the correct deletion.
6. Release the button PROG and set on OFF the switch 3.

SWITCH 4: PROGRAMMING OF OPENING LIMIT SWITCH OF THE ROLLING SHUTTER

To set the opening limit switch on a rolling shutter with a blockage at the top, you must have a previously stored remote control available and must proceed with the following points.

1. Power only the control unit to be programmed
2. Multichannel transmitter only: press several times the key SELC of the transmitter until displayed the channel stored
3. Take the roll-up shutter to half its way by the keys UP or DOWN
4. Set to ON the switch 4 of the transmitter
5. Press and keep pressed - for about 5 seconds - the key PROG of the transmitter until the motor, moving for 1/2 second in both the ways, proves it is entering into programming phase.
6. Release the key PROG
7. Press the key UP: the roll-up shutter goes up at normal speed
8. Once in contact with the upper lock, it stops and memorizes the position
9. Set to OFF the switch 4 of the transmitter

To set the opening limit switch on a rolling shutter without blockage at the top, you must have a previously stored remote control available and must proceed with the following points.

1. Power only the control unit to be programmed
2. Multichannel transmitter only: press several times the key SELC of the transmitter until displayed the channel stored
3. Position the roll-up shutter at the mid-height
4. Set to ON the switch 4 of the transmitter
5. Press and keep pressed - for about 5 seconds - the key PROG of the transmitter until the motor, moving for 1/2 second in both the ways, proves it is entering into programming phase
6. Release the key PROG
7. Position the roll-up shutter in the UPPER position desired using the UP and DOWN buttons. To regulate it precisely, press the PROG button when the motor is close to the limit switch. the motor will start to move in jerks
8. Press the key STOP once reached the required position: the motor stops and proves the correct storage of the end-of-stroke with a 1/2 second movement first downwards and then upwards.
9. Set to OFF the switch 4 of the transmitter

SWITCH 5: PROGRAMMING OF CLOSING LIMIT SWITCH OF ROLLING SHUTTER (LOUVER BLADES)

NOTE: you must have a previously stored remote control available and must proceed with the following points.

1. Multichannel transmitter only: press several times the key SELC of the transmitter until displayed the channel stored
2. Position the roll-up shutter at the mid-height
3. Set to ON the switch 5 of the transmitter
4. Press and keep pressed - for about 5 seconds - the key PROG of the transmitter until the motor proves it is entering into programming phase by moving for 1/2 second in both the ways
5. Release the key PROG
6. Position the roll-up shutter in the LOWER position desired using the UP and DOWN buttons. To regulate it precisely, press the PROG button when the motor is close to the limit switch: the motor will start to move in jerks
7. Press the key STOP once reached the required position: the motor stops and then proves the correct storage of the end-of-stroke by moving for 1/2 second first upwards and then downwards
8. Set to OFF the switch 5 of the transmitter

SWITCH 6: PROGRAMMING OF OPENING POSITION OF ADJUSTABLE LOUVER BLADES

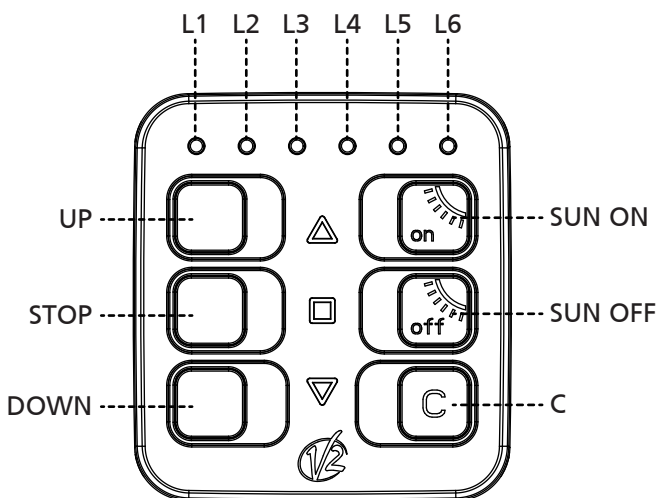
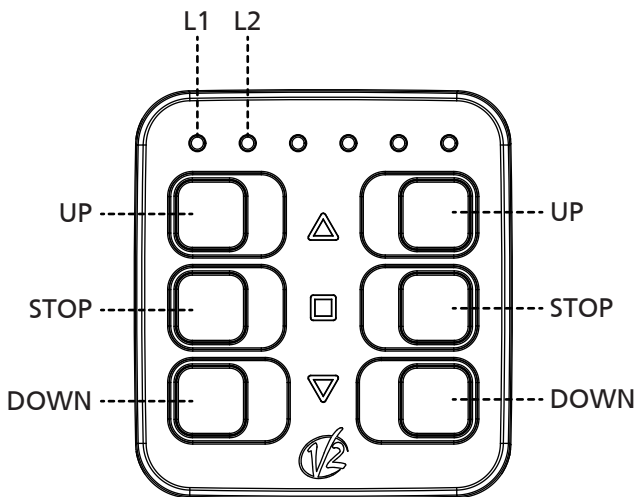
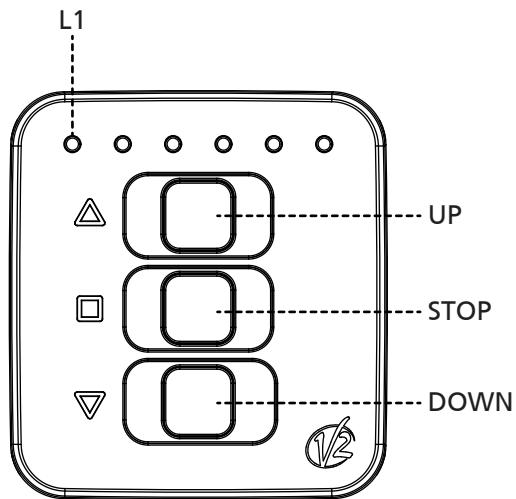
NOTE: you must have a previously stored remote control available and must proceed with the following points.

1. Multichannel transmitter only: press several times the key SELC of the transmitter until displayed the channel stored
2. Take the roll-up shutter to the desired position with the keys UP, DOWN and STOP
3. Set to ON the switch 6 of the transmitter
4. Press and keep pressed - for about 5 seconds - the key PROG of the transmitter until the motor proves the correct storage of the end-of-stroke by moving for 1/2 second in both the ways
5. Release the key PROG
6. Using the UP and DOWN buttons, open the louver blades to he desired position. To perform a precise adjustment press the PROG button when the motor approaches the desired position, the motor will begin to move jerkily
7. Press the key STOP once reached the required position: the motor stops and then proves the correct storage of the end-of-stroke by moving for 1/2 second first upwards and then downwards
8. Set to OFF the switch 6 of the transmitter

To bring the rolling shutter into the opening position of the adjustable louver blades press the STOP button for at least 3 seconds (with the motor stationary): the louver blades moves until it reaches the tracked position.

ARTEMIS SERIES TRANSMITTERS

Using a transmitter of the ARTEMIS series you can change the functions of the control unit that drives the tubular motor.



FAST PROGRAMMING

RAPID TRANSMITTER DATA STORAGE

CAUTION: The data storage of the first transmitter determines the direction of motion of the motor.

CAUTION: If the awning has a casing carry out the data storage of the first remote control by following the procedure "TRANSMITTER DATA STORAGE"

To store your remote controls on a virgin control unit which drives a shutter or an awning (WITHOUT casing) proceed as follows:

1. Supply power only to the control unit to be programmed
2. Activate the programming by following one of these procedures

Artemis with 1 channel:

- Press and hold down the UP+DOWN keys until the motor starts to move in one direction

Artemis with 2 channels:

- Press the UP+DOWN keys of one of the two channels until the motor starts to move in one direction

Artemis with 6 channels:

- Select the channel to be programmed with the C key
- Press the UP+DOWN keys until the motor starts to move in one direction

3. Release the keys: the motor stops
4. Press the UP or DOWN keys according to the direction in which the roll-up shutter was moving before it stopped:
 - if the roll-up shutter was being raised press the UP key; direction obtained: the UP key raises the roll-up shutter, the DOWN key lowers the roll-up shutter
 - if the roll-up shutter was being lowered press the DOWN key; direction obtained: the DOWN key lowers the roll-up shutter, the UP key raises the roll-up shutter.
5. Programming is complete

To add additional remote controls, proceed as follows:

6. Press and hold down the UP+DOWN keys of a remote control which has already been programmed until the motor starts to move in one direction
7. Release the keys: the motor stops
8. Press the UP or DOWN key of the new remote control

ADVANCED PROGRAMMING

To perform ADVANCED programming it is necessary to activate the programming by following one of the following procedures.

ACTIVATION OF PROGRAMMING

Artemis with 1 channel:

- Press the STOP+UP+DOWN keys until the 6 LEDs light up
- Release the keys: the programming remains active for 30 seconds during which the LEDs flash

Artemis with 2 channels:

- Press the STOP+UP+DOWN keys of the channel to be programmed until the LEDs light up
- Release the keys: the programming remains active for 30 seconds during which the LEDs flash

Artemis with 6 channels:

- Select the channel to be programmed with the C key
- Press the STOP+UP+DOWN keys until the 6 LEDs light up
- Release the keys: the programming remains active for 30 seconds during which the LEDs flash

Note: this procedure will be the same for the programming of all functions and will not be repeated in the following paragraphs

List of available functions:

1. Transmitter memorization
2. Deletion of all memorized transmitters
3. Programming of opening limit switch
4. Programming of closing limit switch (closed louver blades)
5. Programming of opening position of adjustable louver blades

TRANSMITTER MEMORIZATION



CAUTION: The data storage of the first transmitter determines the direction of motion of the motor.

To store a transmitter on a virgin control unit proceed as follows:

1. Supply power only to the control unit to be programmed
2. Activate the ARTEMIS programming
3. Press the UP or DOWN keys until the LED 2 lights up with solid light and the others flash.
4. Press the UP+DOWN keys until the motor starts to move in one direction
5. Release the keys, the motor stops
6. Press the UP or DOWN keys according to the direction in which the roll-up shutter was moving before it stopped:
 - if the roll-up shutter was being raised press the UP key; direction obtained: the UP key raises the roll-up shutter, the DOWN key lowers the roll-up shutter
 - if the roll-up shutter was being lowered press the DOWN key; direction obtained: the DOWN key lowers the roll-up shutter, the UP key raises the roll-up shutter.

7. To exit the programming mode press the STOP key
8. Try to operate the roll-up shutter and verify that it works according to the logic described above. If the logic is reversed it is necessary to delete all the codes stored (see "DELETION OF ALL MEMORIZED TRANSMITTERS") and repeat the steps above.

To add other remote controls follow steps 6, 7, 8 of the procedure "RAPID TRANSMITTER DATA STORAGE"

DELETION OF ALL MEMORIZED TRANSMITTERS

To delete all codes stored with an Artemis proceed as follows:

1. Supply power only to the control unit to be programmed
2. Activate the ARTEMIS programming
3. Press the UP or DOWN keys until the LED 3 lights up with solid light and the others flash
4. Press and hold down the UP+DOWN keys until the motor moves in both directions which confirms the correct deletion of the codes.
5. Release the keys
6. To exit the programming mode press the STOP key

To delete all codes NOT stored with an Artemis proceed as follows:

1. Cut the power to the motor on which to delete all the codes
2. Activate the ARTEMIS programming
3. Press the UP or DOWN keys until the LED 3 lights up with solid light
4. Press and hold down the UP+DOWN keys
5. Power the motor and wait until the motor moves in both directions which confirms the correct deletions of the codes
6. To exit the programming mode press the STOP key

PROGRAMMING OF OPENING LIMIT SWITCH OF THE ROLLING SHUTTER

To set the opening limit switch on a rolling shutter with a blockage at the top, you must have a previously stored transmitter available and must proceed with the following points.

1. Supply power only to the control unit to be programmed
2. Activate the ARTEMIS programming
3. Press the UP or DOWN keys until the LED 3 lights up with solid light and the others flash
4. Press and hold down the UP+DOWN keys until the motor moves in both directions which confirms it is entering the programming phase
5. Release the keys, the motor stops
6. Press the UP key: the roll-up shutter rises at a normal speed
7. Once in contact with the upper lock, it stops and memorizes the position
8. To exit the programming mode press the STOP key

To set the opening limit switch on a rolling shutter without blockage at the top, you must have a previously stored transmitter available and must proceed with the following points.

Repeat points 1,2,3,4,5 previously described

6. Bring the roll-up shutter to the upper position desired using the UP and DOWN keys. To regulate it precisely, press the UP+DOWN key when the motor is close to the end-of-stroke: the motor will start to move in jerks
7. Press the STOP button when the desired position is reached
8. To exit the programming mode press the STOP key

PROGRAMMING OF CLOSING LIMIT SWITCH OF ROLLING SHUTTER (CLOSED LOUVER BLADES)

NOTE: you must have a previously stored transmitter available and must proceed with the following points

1. Supply power only to the control unit to be programmed
2. Activate the ARTEMIS programming
3. Press the UP or DOWN keys until the LED 5 lights up with solid light and the others flash
4. Press and hold down the UP+DOWN keys until the motor moves in both directions which confirms it is entering the programming phase
5. Release the keys, the motor stops
6. Bring the roll-up shutter to the LOWER position desired using the UP or DOWN keys. To regulate it precisely, press the UP+DOWN keys when the motor is close to the end-of-stroke: the motor will start to move in jerks
7. Press the STOP button when the desired position is reached
8. To exit the programming mode press the STOP key

PROGRAMMING OF OPENING POSITION OF ADJUSTABLE LOUVER BLADES

NOTE: you must have a previously stored transmitter available and must proceed with the following points

1. Bring the roll-up shutter to the INTERMEDIATE position desired
2. Activate the ARTEMIS programming
3. Press the UP or DOWN keys until the LED 3 lights up with solid light and the others flash
4. Press the UP+DOWN keys of the transmitter until the motor confirms the storage of the intermediate position moving in both directions for 1/2 seconds
5. Using the UP and DOWN buttons, open the louver blades to the desired position. To perform a precise adjustment press the PROG button when the motor approaches the desired position, the motor will begin to move jerkily
6. Press the key STOP once reached the required position: the motor stops and then proves the correct storage of the end-of-stroke by moving for 1/2 second first upwards and then downwards
7. To exit the programming mode press the STOP key

To bring the rolling shutter into the opening position of the adjustable louver blades press the STOP button for at least 3 seconds (with the motor stationary): the louver blades moves until it reaches the tracked position.

TRANSMITTERS OF THE RANGE ADLER

Using a transmitter of the range ADLER it is possible changing the functions of the control unit controlling the tubular motor.

QUICK STORAGE OF THE TRANSMITTER

CAUTION: the first transmitter recorded determines the direction of the motor's movement.

CAUTION: If the sunshade has a casing, record the first remote control by following the procedure "1. Record the transmitters and select the sunshade mode"

To record remote controls for a new control unit that drives a shutter or a sunshade (NOT with casing) proceed as follows:

1. Power only the control unit to be programmed
2. Press and hold down UP and DOWN until the motor starts to move in a direction
3. Release the buttons: the motor will stop
4. Press UP or DOWN following the direction the roll-up shutter moved prior to stopping:
 - if the roll-up shutter was rising, press UP; direction acquired: the UP button raises the roll-up shutter, the DOWN button lowers the roll-up shutter
 - if the roll-up shutter was lowering, press DOWN; direction acquired: the DOWN button lowers the roll-up shutter, the UP button raises the roll-up shutter
5. End of programming

To add other remote controls, proceed as follows:

6. Press and hold down the UP and DOWN buttons of a remote control that is already recorded until the motor starts to move in a direction
7. Release the buttons: the motor will stop
8. Press the UP or DOWN button on the new remote control

ADVANCED PROGRAMMING

To perform ADVANCED programming it is necessary to remove the cover plate of the remote control and carefully follow the dedicated procedures for the various functions.

Each function can be selected by entering a code during the programming procedure; following is a summary table of the functions with their relative programming codes.

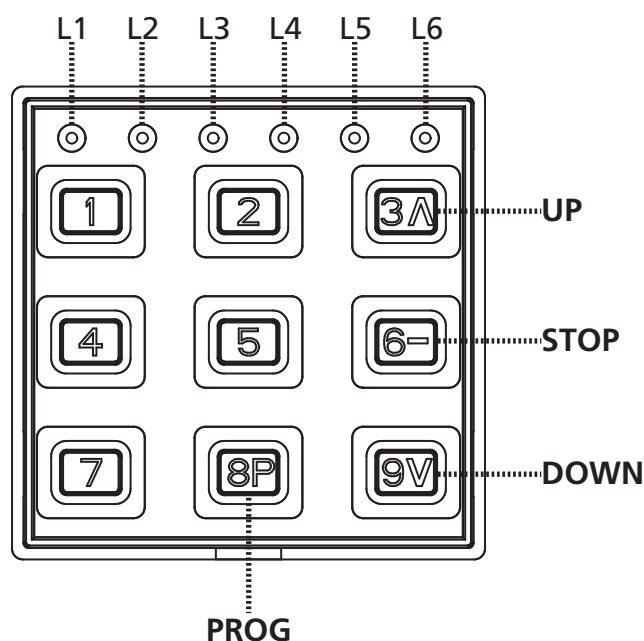
CODE			FUNCTION
A	B	C	
12	11	11	NOT USED
12	11	12	Storage of the transmitters
12	11	13	Deletion of all the stored transmitters
12	11	14	Programming of opening limit switch
12	11	15	Programming of closing limit switch (closed louver blades)
12	11	16	Programming of opening position of adjustable louver blades
12	11	17	NOT USED
12	11	18	NOT USED
12	11	21	NOT USED

A: Code to activate programming

B: Indicates channel 1 of the remote control; for channel 2 the number is 12, for channel 3 the number is 13, etc. up to channel 6

C: Code of the function to be programmed

The pictures that follow include references to the buttons and the LEDs used during programming.



STORAGE OF THE TRANSMITTERS

 **WARNING:** the first transmitter stored fixes the direction of motion of the motor.

To store a transmitter TX1 on a blank control unit proceed as follows:

1. Power only the control unit to be programmed
2. Activate ADLER programming by holding down buttons 4 and 6 until the 6 LEDs turn on
3. Release the buttons and enter the code 12 **11** 12
The two highlighted digits indicate the remote control channel to be recorded; for channel 1 the digits are **11**, for channel 2 the digits are **12**, for channel 3 the digits are **13**, etc up to channel 6. Once the codes have been entered, the LED of the selected channel will blink for 2 minutes after which it exits programming.
4. Press and hold down the PROG button of the TX1 remote control until the motor starts to move in a direction
5. Release the PROG button: the motor will stop
6. Press the keys UP or DOWN depending on the way of motion of the roll-up shutter before stopping:
 - if the roll-up shutter was going up, press the key UP; direction acquired: the key UP moves the roll-up shutter UPWARDS, the key DOWN moves the roll-up shutter DOWNWARDS.
 - if the roll-up shutter was going down, press the key DOWN; direction acquired: the key DOWN moves the roll-up shutter DOWNWARDS, the key UP moves the roll-up shutter UPWARDS.
7. To exit the programming mode, wait for the led to switch off or press key 1 to exit immediately.
8. Try to operate the roll-up shutter and check that it works with the logic above described. If the logic is reversed, it is necessary to delete all the codes stored (See procedure "DELETING ALL RECORDED TRANSMITTERS") and start again the above procedure.

To add other remote controls, follow points 6, 7, and 8 of the "QUICK transmitter recording"

DELETION OF ALL THE STORED TRANSMITTERS

To delete all the transmitters stored on the control unit it is necessary using a remote control previously stored and proceed as follows:

1. Power only the control unit to be programmed
2. Activate ADLER programming by holding down buttons 4 and 6 until the 6 LEDs turn on
3. Release the buttons and enter the code 12 **11** 13
The two highlighted digits indicate the remote control channel recorded in the control unit; for channel 1 the digits are **11**, for channel 2 the digits are **12**, for channel 3 the digits are **13**, etc up to channel 6. Once the codes have been entered, the LED of the selected channel will blink for 2 minutes after which it exits programming.
4. Position the roll-up shutter at mid-height using UP-STOP-DOWN
5. Press and hold down the PROG button of the remote control until the motor starts to move in a direction
6. Release the PROG button: the motor will stop
7. To exit the programming mode, wait for the led to switch off or press key 1 to exit immediately.

To delete all the codes by means of a transmitter non-stored, proceed as follows:

1. Switch off power supply of the system.
2. Activate ADLER programming by holding down buttons 4 and 6 until the 6 LEDs turn on
3. Release the buttons and enter the code 12 **11** 13
4. Press and keep pressed the button PROG
5. Power all control units where the deletion will be performed
6. Hold down the PROG button until the motor starts to move for about 1/2 second in both directions, indicating that the deletion has been completed.
7. Release the PROG button: the motor will stop
8. To exit the programming mode, wait for the led to switch off or press key 1 to exit immediately.

PROGRAMMING OF OPENING LIMIT SWITCH OF THE ROLLING SHUTTER

To set the opening limit switch on a rolling shutter with a blockage at the top, you must have a previously stored transmitter available and must proceed with the following points.

1. Power only the control unit to be programmed
2. Activate ADLER programming by holding down buttons 4 and 6 until the 6 LEDs turn on
3. Release the buttons and enter the code 12 11 14.
The two highlighted digits indicate the remote control channel recorded in the control unit; for channel 1 the digits are 11, for channel 2 the digits are 12, for channel 3 the digits are 13, etc up to channel 6. Once the codes have been entered, the LED of the selected channel will blink for 2 minutes after which it exits programming.
4. Position the roll-up shutter at mid-height using UP-STOP-DOWN
5. Press and keep pressed - for about 5 seconds - the key PROG of the transmitter until the motor, moving for 1/2 second in both the ways, proves it is entering into programming phase.
6. Release the key PROG
7. Press the key UP: the roll-up shutter goes up at normal speed
8. Once in contact with the upper lock, it stops and memorizes the position
9. To exit the programming mode, wait for the led to switch off or press key 1 to exit immediately.

To set the opening limit switch on a rolling shutter without blockage at the top, you must have a previously stored transmitter available and must proceed with the following points.

Repeat points 1, 2, 3, 4, 5, and 6 described above

7. Position the roll-up shutter in the UPPER position desired using the UP and DOWN buttons. To regulate it precisely, press the PROG button when the motor is close to the limit switch. the motor will start to move in jerks
8. Press the key STOP once reached the required position
9. To exit the programming mode, wait for the led to switch off or press key 1 to exit immediately.

PROGRAMMING OF CLOSING LIMIT SWITCH OF ROLLING SHUTTER (CLOSED LOUVER BLADES)

NOTE: you must have a previously stored transmitter available and must proceed with the following points

1. Power only the control unit to be programmed
2. Activate ADLER programming by holding down buttons 4 and 6 until the 6 LEDs turn on
3. Release the buttons and enter the code 12 11 15
The two highlighted digits indicate the remote control channel recorded in the control unit; for channel 1 the digits are 11, for channel 2 the digits are 12, for channel 3 the digits are 13, etc up to channel 6. Once the codes have been entered, the LED of the selected channel will blink for 2 minutes after which it exits programming.
4. Position the roll-up shutter at mid-height using UP-STOP-DOWN
5. Press and keep pressed - for about 5 seconds - the key PROG of the transmitter until the motor, moving for 1/2 second in both the ways, proves it is entering into programming phase.
6. Release the key PROG
7. Position the roll-up shutter in the LOWER position desired using the UP and DOWN buttons. To regulate it precisely, press the PROG button when the motor is close to the limit switch: the motor will start to move in jerks
8. Press the key STOP once reached the required position
9. To exit the programming mode, wait for the led to switch off or press key 1 to exit immediately.

PROGRAMMING OF OPENING POSITION OF ADJUSTABLE LOUVER BLADES

NOTE: you must have a previously stored transmitter available and must proceed with the following points

1. Power only the control unit to be programmed
2. Activate ADLER programming by holding down buttons 4 and 6 until the 6 LEDs turn on
3. Release the buttons and enter the code 12 11 16.
The two highlighted digits indicate the remote control channel recorded in the control unit; for channel 1 the digits are 11, for channel 2 the digits are 12, for channel 3 the digits are 13, etc up to channel 6. Once the codes have been entered, the LED of the selected channel will blink for 2 minutes after which it exits programming.
5. Using the UP and DOWN buttons, open the louver blades to the desired position. To perform a precise adjustment press the PROG button when the motor approaches the desired position, the motor will begin to move jerkily
6. Press the key STOP once reached the required position: the motor stops and then proves the correct storage of the end-of-stroke by moving for 1/2 second first upwards and then downwards
7. To exit the programming mode, wait for the led to switch off or press key 1 to exit immediately.

To bring the rolling shutter into the opening position of the adjustable louver blades press the STOP button for at least 3 seconds (with the motor stationary): the louver blades moves until it reaches the tracked position.

DECLARATION UE DE CONFORMITE ET DECLARATION D'INCORPORATION DE QUASI-MACHINE

**Déclaration en accord avec les Directives: 2014/35/UE (LVD);
2014/30/UE (EMC); 2006/42/CE (MD) ANNEXE II, PARTIE B**

Le fabricant V2 S.p.A., ayant son siège social a:
Corso Principi di Piemonte 65, 12035, Racconigi (CN), Italie

Déclare sous sa propre responsabilité que:
l'automatisme modèle:
LEX-RF040-230V, LEX-RF050-230V

Description: actionneur électromécanique pour volets roulants et rideaux pare-soleil

- a été conçu pour être incorporé dans une volets roulants / rideaux pare-soleil garage en vue de former une machine conformément à la Directive 2006/42/CE.
Cette machine ne pourra pas être mise en service avant d'être déclarée conforme aux dispositions de la directive 2006/42/CE (Annexe II-A)
- est conforme exigences essentielles applicables des Directives:
Directive Machines 2006/42/CE (Annexe I, Chapitre 1)
Directive basse tension 2014/35/UE
Directive compatibilité électromagnétique 2014/30/UE
Directive Radio 2014/53/UE
Directive ROHS2 2011/65/CE

La documentation technique est à disposition de l'autorité compétente sur demande motivée à l'adresse suivante:
V2 S.p.A., Corso Principi di Piemonte 65,
12035, Racconigi (CN), Italie

La personne autorisée à signer la présente déclaration d'incorporation et à fournir la documentation technique est :

Giuseppe Pezzetto

Représentant légal de V2 S.p.A.
Racconigi, le 01/06/2015



CONSEILS IMPORTANTS

- Lire attentivement les instructions avant la mise en place
- Suivre toutes les instructions : une mise en place erronée peut engendrer de graves endommagements
- L'installation doit être faite par techniciens qualifiés suivant attentivement les normes de sécurité en vigueur.
- Pour le remplacement du câble d'alimentation du moteur, se rapporter seulement à des techniciens qualifiés
- Ni percer ni insérer vises pour toute la longueur du moteur
- Ne pas mettre le moteur en contact avec liquides
- Eviter choc, écrasements ou chutes du moteur
- Altérations ou branchements incorrects annulent la garantie
- Si un déverrouillage manuel est fourni, l'élément d'actionnement doit être installé à une hauteur inférieure à 1,8 m
- Avant d'installer le moteur, enlever toutes les câbles non nécessaires et désactiver les appareillages non nécessaires pour la mise en mouvement
- Pour la mise en place de rideaux, il est nécessaire de garder une distance horizontale d'au moins 0,4 m entre la partie en mouvement complètement déroulée et tout objet fixe
- Le câble d'alimentation ne doit pas être exposé à l'action directe des rayons solaires ou de la pluie
- S'assurer que tous les accessoires sont fixés de sorte à ce que le moteur fonctionne sans aucun problème mécanique. La charge doit être balancée par rapport à la puissance du moteur
- Les branchements électriques doivent être effectués par le personnel technique spécialisé et œuvrer conformément aux lois
- Empêcher les enfants de jouer avec les commandes fixes
- Garder les télécommandes hors de la portée des enfants
- Contrôler fréquemment la mise en place pour éviter des déséquilibres et des signes d'usure ou endommagement aux câbles et aux ressorts
- Ne pas utiliser au cas où des réparations ou réglages seraient nécessaires
- Les pièces en mouvement doivent être installées à une hauteur supérieure à 2,5 m du sol ou de tout autre niveau y permettant l'accès
- L'élément d'actionnement d'un poussoir doit être placé directement auprès de l'élément mouvementé mais loin des pièces en mouvement et installé à une hauteur minimale de 1,5 m
- Les commandes fixes doivent être installées en position visible
- Le mécanisme ne peut pas être utilisé en plein air



SERVICE D'ASSISTANCE TECHNIQUE

Pour tout précision technique ou problème d'installation V2 dispose d'un Service Clients à Votre disposition du lundi au vendredi de 8:30 à 12:30 et de 14:00 heures à 18:00 heures. au numéro +39-0172.812411.

INSTALLATION

- Fixer l'étrier **G** au mur.
- Insérer la couronne **A** sur le collier **B** du fin course (fig. 1)
- Insérer la poulie **C** sur le gujon du moteur **D**.
- Insérer la goupille **F** sur la poulie **C**.
- Insérer complètement le moteur dans le tube enrouleur.
- Fixer le tube enrouleur avec la poulie de traxion avec vis 4 x 10 (fig. 2)

DESCRIPTION

Ce système d'ouverture est constitué par un moteur tubulaire avec armoire de commande intégrée avec les caractéristiques suivantes:

- Récepteur radio super-hétérodine incorporé 434.15 MHz.
- Il est possible mémoriser jusqu'à 30 canaux sur chaque centrale de commande
- Le système est géré par émetteurs série PROTEO, DUO, ARTEMIS et ADLER.
- Il est même possible gérer le volet roulant par un bouton de commande externe (type Norm. Ouvert, de n'importe quelle série).
- La programmation on peut la faire via radio ou par bouton de commande externe.
- Détection d'obstacles: si pendant la fermeture du store un obstacle est détecté, le dispositif ouvre complètement le store

LOGIQUE DE FONCTIONNEMENT DU POUSSOIR EXTERNE

A chaque pression du poussoir la centrale exécute de façon séquentielle la commande suivant:

OUVRE ⇨ STOP ⇨ FERME ⇨ STOP ⇨ OUVRE...

LOGIQUE EMETTEUR

La logique du fonctionnement à chaque pression des touches est la suivante:

UP: OUVRE ⇨ OUVRE ⇨ OUVRE

STOP: STOP ⇨ STOP ⇨ STOP

DOWN: FERME ⇨ FERME ⇨ FERME

TEMPS DE TRAVAIL DU MOTEUR

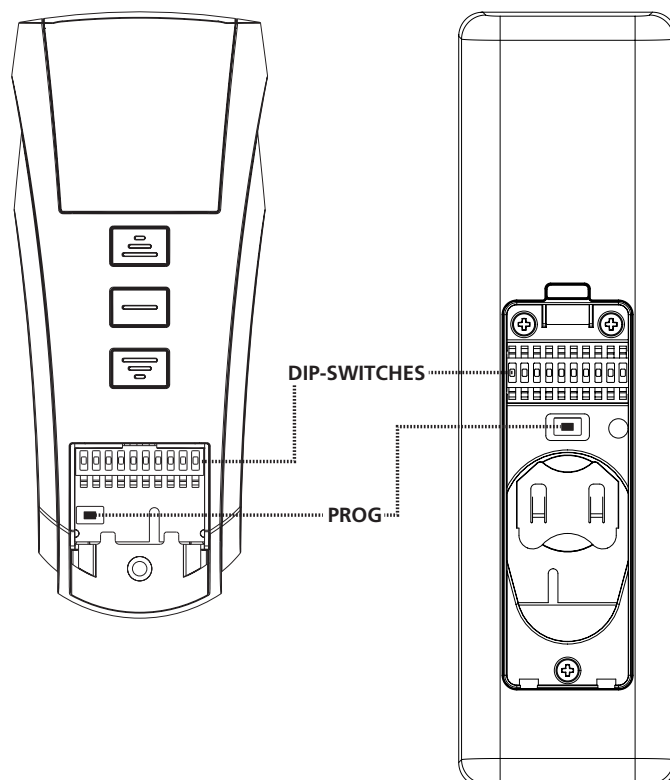
La centrale arrête le mouvement du moteur après 5 minute. En cas de mauvais fonctionnement du fin course, ce "time out" évite le surchauffe du moteur.

EMETTEURS DE LA SERIE PROTEO / DUO

En utilisant un émetteur de la série PROTEO / DUO, il est possible modifier les fonctions de la centrale qui contrôle le moteur tubulaire.

L'émetteur est équipé avec un dip-switch à 10 interrupteurs grâce auquel il est possible modifier les fonctions désirées : mettre sur ON l'interrupteur correspondant à la fonction qu'on veut programmer et suivre attentivement le procédé dédié.

ATTENTION: Tous les autres interrupteurs doivent être sur OFF.



SWITCH	FUNCTION
1	Non utilisé
2	Mémorisation des émetteurs
3	Effacement total de tous les émetteurs mémorisés
4	Programmation de fin d'ouverture
5	Programmation de fin de fermeture (lames fermées)
6	Programmation de la position d'ouverture des lames orientables
7-8-9-10	Non utilisé

SWITCH 2 : MÉMORISATION DES ÉMETTEURS



ATTENTION: le premier émetteur qu'on mémorise détermine la direction de mouvement du moteur.

Pour mémoriser un émetteur TX1 dans une centrale vierge suivre ce procédé :

1. Alimenter seulement l'armoire de commande à programmer.
2. Régler en position ON le switch 2 de l'émetteur TX1
3. Seul émetteurs à canaux multiples: appuyer plusieurs fois la touche SELC de l'émetteur TX1 jusqu'à visualiser par les leds le canal désiré.
4. Appuyer et maintenir appuyé (pour 5 secondes environs) la touche PROG de l'émetteur TX1 jusqu'à quand le moteur bouge dans une direction.
5. Relâcher la touche PROG : le moteur s'arrête.
6. Appuyer les touches UP ou DOWN selon la direction dans laquelle le moteur se bougeait avant de s'arrêter :
 - si le store montait, appuyer sur la touche UP ; direction acquise: la touche UP fait monter le store, la touche DOWN fait descendre le store;
 - si le store descendait, appuyer sur la touche DOWN; direction acquise: la touche DOWN fait descendre le store, la touche UP fait monter le store.
7. Régler en position OFF le switch 2.
8. Essayer d'actionner le store et vérifier qu'il marche selon la logique décrite. Si la logique est inversée, il est nécessaire effacer tous les codes mémorisés (voir Switch 3) et répéter les opérations précédentes.

Pour ajouter un autre émetteur TX2 à la centrale il est nécessaire avoir à disposition une télécommande précédemment mémorisée et suivre ce procédé:

1. Seul émetteurs à canaux multiples: appuyer plusieurs fois la touche SELC de l'émetteur TX1 jusqu'à visualiser par les leds le canal désiré.
2. Seul émetteurs à canaux multiples: appuyer plusieurs fois la touche SELC du nouvel émetteur TX2 jusqu'à visualiser par les leds le canal à mémoriser.
3. Positionner le store à mi-hauteur avec le TX1.
4. Régler en position ON le switch 2 de l'émetteur TX1.
5. Appuyer et maintenir appuyé, pour 5 secondes environs, la touche PROG du TX1 jusqu'à quand le moteur bouge.
6. Relâcher la touche PROG, le moteur s'arrête.
7. Appuyer la touche UP ou DOWN du TX2 : l'émetteur est mémorisé avec la même logique du TX1.

SWITCH 3 : EFFACEMENT TOTAL DE TOUS LES ÉMETTEURS MÉMORISÉS

Pour effacer tous les émetteurs mémorisés dans la centrale, il est nécessaire avoir à disposition une télécommande précédemment mémorisée et suivre ce procédé :

1. Alimenter seulement l'armoire de commande à programmer
2. Seul émetteurs à canaux multiples: appuyer plusieurs fois la touche SELC de l'émetteur jusqu'à visualiser par les leds le canal mémorisé.
3. Positionner le volet à mi-hauteur.
4. Régler le switch 3 de l'émetteur en position ON.
5. Appuyer et maintenir appuyé la touche PROG de l'émetteur jusqu'à quand le moteur bouge dans les deux directions pour 1 sec., en indiquant la fin de l'effacement.
6. Relâcher la touche PROG et régler le switch 3 de l'émetteur en position OFF.

Pour effacer tous les codes avec un émetteur non-mémorisé suivre ce procédé :

1. Positionner le volet à mi-hauteur.
2. Enlever l'alimentation au système.
3. Régler le switch 3 d'un émetteur sur la position ON.
4. Appuyer et maintenir appuyée la touche PROG.
5. N'alimenter que la centrale sur laquelle on doit effectuer l'effacement : après 1 seconde environ le moteur bouge dans les deux directions en signalant le correct effacement.
6. Relâcher la touche PROG et régler le switch 3 en position OFF.

SWITCH 4: PROGRAMMATION DE FIN DE COURSE D'OUVERTURE DU STORE

Pour définir la fin de l'ouverture d'un store doté d'un verrouillage au point supérieur, il est nécessaire d'avoir une télécommande précédemment mémorisée et de procéder aux étapes suivantes.

1. Alimenter seulement l'armoire de commande à programmer
2. Seul émetteurs à canaux multiples: appuyer plusieurs fois la touche SELC de l'émetteur jusqu'à visualiser le canal mémorisé.
3. Positionner le volet à mi-hauteur.
4. Régler le switch 4 de l'émetteur en position ON.
5. Appuyer et maintenir appuyé - pour environ 5 secondes - la touche PROG de l'émetteur jusqu'à quand le moteur bouge dans les deux directions pour demi-seconde, en indiquant l'entrée en programmation.
6. Relâcher la touche PROG.
7. Appuyer la touche UP : le store monte à vitesse normale
8. Arrivée à son arrêt supérieur, il s'arrête et mémorise la position
9. Régler le switch 4 de l'émetteur en position OFF

Pour définir la fin d'ouverture d'un store sans verrouillage au point supérieur, il est nécessaire d'avoir une télécommande précédemment mémorisée et de procéder aux étapes suivantes.

1. Alimenter seulement l'armoire de commande à programmer
2. Seul émetteurs à canaux multiples: appuyer plusieurs fois la touche SELC de l'émetteur jusqu'à visualiser le canal mémorisé.
3. Positionner le volet à mi-hauteur.
4. Régler le switch 4 de l'émetteur en position ON.
5. Appuyer et maintenir appuyé - pour environ 5 secondes - la touche PROG de l'émetteur jusqu'à quand le moteur bouge dans les deux directions pour demi-seconde, en indiquant l'entrée en programmation.
6. Relâcher la touche PROG.
7. Positionner le volet à la position SUPÉRIEURE souhaitée en agissant sur les touches UP et DOWN. Pour effectuer un réglage précis, presser sur la touche PROG lorsque le moteur s'approche en butée : le moteur commence à démarrer par saccades.
8. Appuyer la touche STOP lorsque la position désirée est rejointe: le moteur s'arrête et en se bougeant pour demie-seconde vers le bas et vers le haut indique la correcte mémorisation du fin de course.
9. Régler le switch 4 de l'émetteur en position OFF

SWITCH 5: PROGRAMMATION DE FIN DE COURSE DE FERMETURE DU STORE (LAMES FERMÉES)

ATTENTION : il est nécessaire d'avoir une télécommande précédemment mémorisée et de procéder aux étapes suivantes.

1. Seul émetteurs à canaux multiples: appuyer plusieurs fois la touche SELC de l'émetteur jusqu'à visualiser le canal mémorisé.
2. Positionner le volet à mi-hauteur.
3. Régler le switch 5 de l'émetteur en position ON.
4. Appuyer et maintenir appuyé - pour environ 5 secondes - la touche PROG de l'émetteur jusqu'à quand le moteur bouge dans les deux directions pour demi-seconde, en indiquant l'entrée en programmation.
5. Relâcher la touche PROG.
6. Positionner le volet à la position INFÉRIEURE souhaitée en agissant sur les touches UP et DOWN. Pour effectuer un réglage précis, presser sur la touche PROG lorsque le moteur s'approche en butée : le moteur commence à démarrer par saccades.
7. Appuyer la touche STOP lorsque la position désirée est rejointe: le moteur s'arrête et en se bougeant pour demie-seconde vers le haut et vers le bas indique la correcte mémorisation du fin de course.
8. Régler le switch 5 de l'émetteur en position OFF

SWITCH 6: PROGRAMMATION DE LA POSITION D'OUVERTURE DES LAMES ORIENTÉES

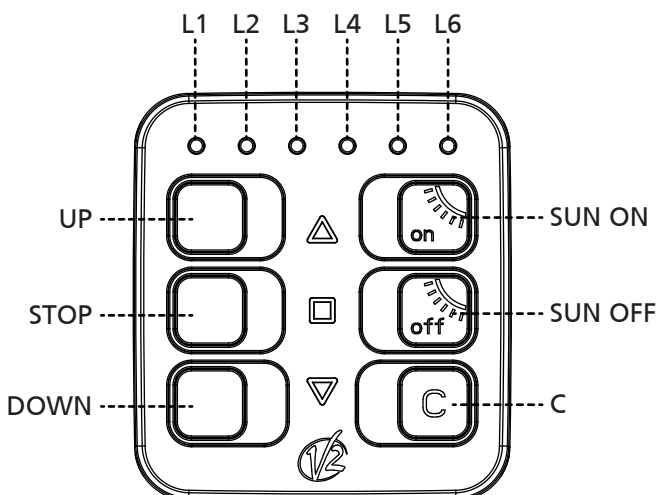
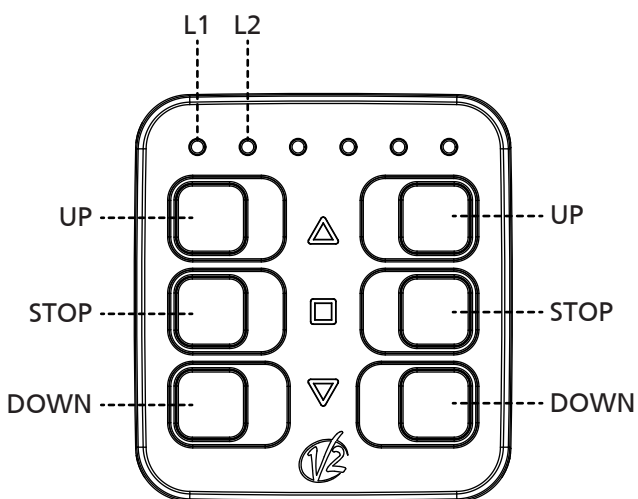
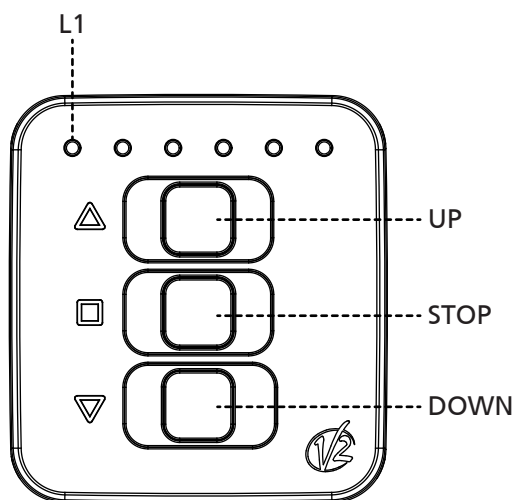
Pour régler la position intermédiaire du fin de course il est nécessaire disposer d'une télécommande précédemment mémorisée et suivre ce procédé :

1. Seul émetteurs à canaux multiples: appuyer plusieurs fois la touche SELC de l'émetteur jusqu'à visualiser le canal mémorisé.
2. Positionner le volet à la position intermédiaire désirée par les touches UP, DOWN et STOP
3. Régler le switch 6 de l'émetteur en position ON.
4. Appuyer et maintenir appuyé - pour environ 5 secondes - la touche PROG de l'émetteur jusqu'à quand le moteur bouge dans les deux directions pour demi-seconde, en indiquant la mémorisation de la position intermédiaire.
5. En utilisant les touches UP et DOWN, ouvrir les lames jusqu'à la position souhaitée. Pour effectuer un réglage précis, presser la touche PROG quand le moteur se rapproche de la position souhaitée, le moteur commence à bouger par saccades.
7. Appuyer la touche STOP lorsque la position désirée est rejointe : le moteur s'arrête et en se bougeant pour demie-seconde vers le bas et vers le haut indique la correcte mémorisation.
8. Régler le switch 6 de l'émetteur en position OFF

Pour amener le store à la position d'ouverture des lames orientées, presser la touche STOP durant au moins 3 secondes (moteur arrêté) : le store bougera jusqu'à atteindre la position mémorisée.

EMETTEURS DE LA SERIE ARTEMIS

En utilisant un émetteur de la série ARTEMIS, il est possible de modifier les fonctions de la centrale qui pilote le moteur tubulaire.



PROGRAMMATIONS RAPIDES

MEMORISATION RAPIDE DES EMETTEURS

ATTENTION: le premier émetteur qui se mémorise détermine la direction de mouvement du moteur.

ATTENTION: Si le rideau est à enroulement, effectuer la mémorisation de la première télécommande selon la procédure "MEMORISATION DES EMETTEURS"

Pour mémoriser les télécommandes sur une centrale vierge qui pilote un store ou un rideau (NON à enroulement), procéder ainsi:

1. N'alimenter que la centrale à programmer
2. Activer la programmation en suivant une de ces procédures:
 - Artemis à 1 canal:
 - Appuyer et maintenir pressés les touches UP+DOWN, le temps que le moteur commence à se mouvoir dans une direction
 - Artemis à 2 canaux:
 - Appuyer sur les touches UP+DOWN, le temps que le moteur commence à se mouvoir dans une direction
 - Artemis à 6 canaux:
 - Sélectionner le canal à programmer à l'aide de la touche C
 - Appuyer sur les touches UP+DOWN, le temps que le moteur commence à se mouvoir dans une direction
3. Relâcher les touches: le moteur s'arrête
4. Appuyer sur les touches UP ou DOWN selon la direction vers laquelle le volet roulant se déplaçait avant de s'arrêter:
 - si le volet roulant montait, appuyer sur la touche UP; direction acquise: la touche UP fait monter le volet roulant, la touche DOWN le fait descendre
 - si le volet roulant descendait, appuyer sur la touche DOWN; direction acquise: la touche DOWN fait descendre le volet roulant, la touche UP le fait monter.
5. Programmation terminée

Pour ajouter d'autres télécommandes, procéder ainsi:

6. Appuyer et maintenir pressées les touches UP+DOWN d'une télécommande déjà mémorisée, le temps que le moteur commence à se mouvoir dans une direction
7. Relâcher les touches: le moteur s'arrête
8. Appuyer sur la touche UP ou DOWN de la nouvelle télécommande

PROGRAMMATIONS AVANCEES

Pour effectuer la programmation AVANCÉE, il est nécessaire d'activer la programmation selon une de ces procédures:

ACTIVATION DE LA PROGRAMMATION

Artemis à 1 canal:

- Appuyer sur les touches STOP+UP+DOWN, le temps que les 6 led s'allument
- Relâcher les touches: la programmation reste active pendant 30 secondes durant lesquelles les led clignotent

Artemis à 2 canaux:

- Appuyer sur les touches STOP+UP+DOWN du canal à programmer, le temps que les 6 led s'allument
- Relâcher les touches: la programmation reste active pendant 30 secondes durant lesquelles les led clignotent

Artemis à 6 canaux:

- Sélectionner le canal à programmer à l'aide de la touche C
- Appuyer sur les touches STOP+UP+DOWN, le temps que les 6 led s'allument
- Relâcher les touches: la programmation reste active pendant 30 secondes durant lesquelles les led clignotent

NOTE: cette procédure sera la même programmer toutes les fonctions, nous ne la répéterons donc pas dans les paragraphes suivants

Liste des fonctions disponibles:

1. Mémorisation des émetteurs
2. Effacement total de tous les émetteurs mémorisés
3. Programmation de fin d'ouverture
4. Programmation de fin de fermeture (lames fermées)
5. Programmation de la position d'ouverture des lames orientables

MEMORISATION DES EMETTEURS



ATTENTION: le premier émetteur qui se mémorise détermine la direction de mouvement du moteur.

Pour mémoriser un émetteur dans une centrale vierge, procéder ainsi:

1. N'alimenter que la centrale à programmer
2. Activer la programmation d'ARTEMIS
3. Appuyer sur les touches UP ou DOWN, le temps que le led 2 s'allume fixement tandis que les autres clignotent.
4. Appuyer sur les touches UP+DOWN, le temps que le moteur commence à se déplacer dans une direction
5. Relâcher les touches, le moteur s'arrête
6. Appuyer sur les touches UP ou DOWN selon la direction vers laquelle le volet roulant se déplaçait avant de s'arrêter:
 - si le volet roulant montait, appuyer sur la touche UP; direction acquise: la touche UP fait monter le volet roulant, la touche DOWN le fait descendre
 - si le volet roulant descendait, appuyer sur la touche DOWN; direction acquise: la touche DOWN fait descendre le volet roulant, la touche UP le fait monter.

7. Pour sortir de la programmation, appuyer sur la touche STOP
8. Essayer d'actionner le volet roulant et vérifier qu'il fonctionne selon la logique décrite ci-dessus. Si la logique est inversée, il faut effacer tous les codes mémorisés (voir procédure "Effacement de tous les émetteurs mémorisés") et répéter les opérations précédentes.

Pour ajouter d'autres télécommandes, suivre les points 6, 7, 8 de la procédure "MEMORISATION RAPIDE DES EMETTEURS"

EFFACEMENT DE TOUS LES EMETTEURS MEMORISES

Pour effacer tous les codes avec un Artemis mémorisé, procéder ainsi:

1. N'alimenter que la centrale à programmer
2. Activer la programmation d'ARTEMIS
3. Appuyer sur les touches UP ou DOWN, le temps que le led 3 s'allume fixement tandis que les autres clignotent.
4. Appuyer et maintenir pressées les touches UP+DOWN, le temps que le moteur se meuve dans les deux directions pour indiquer le bon effacement des codes.
5. Relâcher les touches
6. Pour sortir de la programmation, appuyer sur la touche STOP

Pour effacer tous les codes avec un Artemis NON mémorisé, procéder ainsi:

1. Couper l'alimentation du moteur sur lequel effacer tous les codes
2. Activer la programmation d'ARTEMIS
3. Appuyer sur les touches UP ou DOWN, le temps que le led 3 s'allume fixement
4. Appuyer et maintenir pressées les touches UP+DOWN
5. Alimenter le moteur et attendre que le moteur se meuve dans les deux directions pour indiquer le bon effacement des codes
6. Pour sortir de la programmation, appuyer sur la touche STOP

PROGRAMMATION DE FIN DE COURSE D'OUVERTURE DU STORE

Pour définir la fin de l'ouverture d'un store doté d'un verrouillage au point supérieur, il est nécessaire d'avoir une télécommande précédemment mémorisée et de procéder aux étapes suivantes.

1. N'alimenter que la centrale à programmer
2. Activer la programmation d'ARTEMIS
3. Appuyer sur les touches UP ou DOWN, le temps que le led 4 s'allume fixement tandis que les autres clignotent.
4. Appuyer et maintenir pressées les touches UP+DOWN, le temps que le moteur se meuve dans les deux directions pour indiquer l'entrée en programmation
5. Relâcher les touches, le moteur s'arrête
6. Appuyer sur la touche UP: le volet roulant monte à vitesse normale
7. Une fois arrivé en butée à l'arrêt supérieur, il s'arrête et mémorise la position
8. Pour sortir de la programmation, appuyer sur la touche STOP

Pour définir la fin d'ouverture d'un store sans verrouillage au point supérieur, il est nécessaire d'avoir une télécommande précédemment mémorisée et de procéder aux étapes suivantes.

Répéter les points 1,2,3,4,5 à peine décrits

6. Porter le volet roulant à la position supérieure désirée à l'aide des touches UP et DOWN. Pour effectuer un réglage précis, appuyer sur la touche UP+DOWN quand le moteur s'approche de la butée: le moteur commence à se mouvoir par saccades
7. Appuyer sur la touche de STOP à atteinte de la position désirée
8. Pour sortir de la programmation, appuyer sur la touche STOP

PROGRAMMATION DE FIN DE COURSE DE FERMETURE DU STORE (LAMES FERMÉES)

ATTENTION : il est nécessaire d'avoir une télécommande précédemment mémorisée et de procéder aux étapes suivantes.

1. N'alimenter que la centrale à programmer
2. Activer la programmation d'ARTEMIS
3. Appuyer sur les touches UP ou DOWN, le temps que le led 5 s'allume fixement tandis que les autres clignotent.
4. Appuyer et maintenir pressées les touches UP+DOWN, le temps que le moteur se meuve dans les deux directions pour indiquer l'entrée en programmation
5. Relâcher les touches, le moteur s'arrête
6. Porter le volet roulant à la position INFÉRIEURE désirée à l'aide des touches UP et DOWN. Pour effectuer un réglage précis, appuyer sur les touches UP+DOWN quand le moteur s'approche de la butée: le moteur commence à se mouvoir par saccades
7. Appuyer sur la touche de STOP à atteinte de la position désirée
8. Pour sortir de la programmation, appuyer sur la touche STOP

PROGRAMMATION DE LA POSITION D'OUVERTURE DES LAMES ORIENTÉES

ATTENTION : il est nécessaire d'avoir une télécommande précédemment mémorisée et de procéder aux étapes suivantes.

1. Porter le volet roulant à la position INTERMÉDIAIRE souhaitée
2. Activer la programmation d'ARTEMIS
3. Appuyer sur les touches UP ou DOWN, le temps que le led 6 s'allume fixement tandis que les autres clignotent.
4. Appuyer sur les touches UP+DOWN de l'émetteur, le temps que le moteur confirme la mémorisation de la position intermédiaire en se mouvant pendant 1/2 seconde dans les deux directions
5. En utilisant les touches UP et DOWN, ouvrir les lames jusqu'à la position souhaitée. Pour effectuer un réglage précis, presser la touche PROG quand le moteur se rapproche de la position souhaitée, le moteur commence à bouger par saccades.
6. Appuyer la touche STOP lorsque la position désirée est rejointe: le moteur s'arrête et en se bougeant pour demie-seconde vers le bas et vers le haut indique la correcte mémorisation.
7. Pour sortir de la programmation, appuyer sur la touche STOP

Pour amener le store à la position d'ouverture des lames orientées, presser la touche STOP durant au moins 3 secondes (moteur arrêté) : le store bougera jusqu'à atteindre la position mémorisée.

EMETTEURS DE LA SERIE ADLER

En utilisant un émetteur de la série ADLER il est possible de modifier les fonctions de l'armoire de commande pilotant le moteur tubulaire.

MÉMORISATION RAPIDE DES ÉMETTEURS

⚠ ATTENTION : le premier émetteur que l'on mémorise détermine la direction de mouvement du moteur.

⚠ ATTENTION : Si le store est plissé, effectuer la mémorisation de la première télécommande suivant la procédure « MÉMORISATION DES ÉMETTEURS ».

Pour mémoriser les télécommandes sur une armoire de commande vierge pilotant un volet roulant ou un store (NON plissé), suivre la procédure ci-après :

1. Alimenter seulement la armoire de commande à programmer
2. Presser et maintenir enfoncées les touches UP et DOWN jusqu'à ce que le moteur commence à démarrer en une direction
3. Relâcher les touches : le moteur s'arrête
4. Presser sur les touches UP ou DOWN selon la direction dans laquelle le roulant avançait avant de s'arrêter :
 - si le roulant montait appuyer sur la touche UP ; direction acquise : touche UP fait monter le roulant, touche DOWN fait descendre le roulant
 - si le roulant descendait appuyer sur la touche DOWN ; direction acquise : touche DOWN fait descendre le roulant, touche UP fait monter le roulant.
5. Programmation terminée

Pour ajouter d'autres télécommandes, suivre la procédure suivante:

6. Presser et maintenir enfoncées sur les touches UP et DOWN d'une télécommande déjà mémorisée jusqu'à ce que le moteur commence à démarrer en une direction
7. Relâcher les touches : le moteur s'arrête
8. Presser sur la touche UP ou DOWN de la nouvelle télécommande

PROGRAMMATION AVANCÉE DES FONCTIONS

Pour effectuer la programmation AVANCÉE des fonctions, il est nécessaire d'enlever le masque de la télécommande et de suivre soigneusement les procédures dédiées aux différentes fonctions.

Chaque fonction est sélectionnable en tapant un code pendant la procédure de programmation ; ci-après un tableau récapitulatif des fonctions avec les différents codes de programmation.

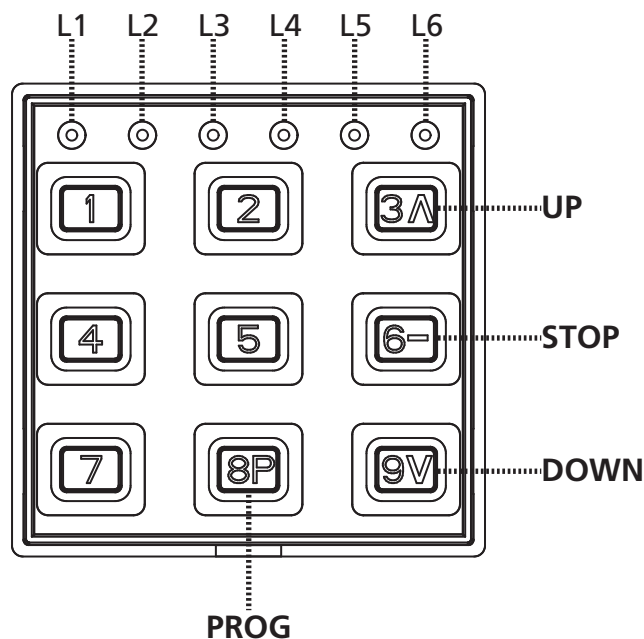
CODE			FONCTION
A	B	C	
12	11	11	Non utilisé
12	11	12	Mémorisation des émetteurs
12	11	13	Effacement total de tous les émetteurs mémorisés
12	11	14	Programmation de fin d'ouverture
12	11	15	Programmation de fin de fermeture (lames fermées)
12	11	16	Programmation de la position d'ouverture des lames orientables
12	11	17	Non utilisé
12	11	18	Non utilisé
12	11	21	Non utilisé

A: code pour activer la programmation

B: indique le canal 1 de la télécommande ; pour le canal 2 les chiffres sont **12**, pour le canal 3 sont **13** et ainsi de suite jusqu'au canal 6

C: code de la fonction à programmer

Dans l'image suivante on illustre les références des touches et des DELs utilisées pendant la phase de programmation



MÉMORISATION DES ÉMETTEURS



ATTENTION : le premier émetteur qu'on mémorise détermine la direction de mouvement du moteur.

Pour mémoriser un émetteur TX1 dans une centrale vierge suivre ce procédé :

1. Alimenter seulement l'armoire de commande à programmer.
2. Activer la programmation de ADLER en appuyant sur les touches 4 et 6 jusqu'à ce que les 6 DELs ne s'allument
3. Relâcher les touches et taper le code 12 **11** 12
Les deux chiffres mis en évidence indiquent le canal de la télécommande à mémoriser ; pour le canal 1 les chiffres sont **11**, pour le canal 2 sont **12**, pour le canal 3 sont **13** et ainsi de suite jusqu'au canal 6.
Une fois le code tapé, la DEL du canal sélectionné clignote pour 2 minutes après quoi elle sort de la programmation.
4. Presser et maintenir enfoncée la touche PROG de la télécommande TX1 jusqu'à ce que le moteur ne commence à démarrer vers une direction.
5. Relâcher la touche PROG : le moteur s'arrête.
6. Appuyer les touches UP ou DOWN selon la direction dans laquelle le moteur se bougeait avant de s'arrêter :
 - si le store montait, appuyer sur la touche UP ; direction acquise: la touche UP fait monter le store, la touche DOWN fait descendre le store;
 - si le store descendait, appuyer sur la touche DOWN; direction acquise: la touche DOWN fait descendre le store, la touche UP fait monter le store.
7. Pour sortir de la programmation, attendre que le LED s'éteigne ou appuyer sur la touche 1 pour sortir immédiatement.
8. Essayer d'actionner le store et vérifier qu'il marche selon la logique décrite. Si la logique est inversée, il est nécessaire effacer tous les codes mémorisés (voir procédure « EFFACEMENT DE TOUS LES ÉMETTEURS MÉMORISÉS ») et répéter les opérations précédentes.

Pour ajouter d'autres télécommandes suivre les points 6, 7, 8 de la procédure « Mémorisation RAPIDE des émetteurs »

EFFACEMENT TOTAL DE TOUS LES ÉMETTEURS MÉMORISÉS

Pour effacer tous les émetteurs mémorisés dans la centrale, il est nécessaire avoir à disposition une télécommande précédemment mémorisée et suivre ce procédé :

1. Alimenter seulement l'armoire de commande à programmer
2. Activer la programmation de ADLER en appuyant sur les touches 4 et 6 jusqu'à ce que les 6 DELs ne s'allument
3. Relâcher les touches et taper le code 12 **11** 13
Les deux chiffres mis en évidence indiquent le canal de la télécommande mémorisé dans l'armoire de commande ; pour le canal 1 les chiffres sont **11**, pour le canal 2 sont **12**, pour le canal 3 sont **13** et ainsi de suite jusqu'au canal 6.
Une fois le code tapé, la DEL du canal sélectionné clignote pour 2 minutes après quoi elle sort de la programmation.
4. Positionner le roulant à la mi-hauteur par les touches UP-STOP-DOWN
5. Presser et maintenir enfoncée la touche PROG de la télécommande jusqu'à ce que le moteur ne commence à démarrer vers une direction.
6. Relâcher la touche PROG : le moteur s'arrête
7. Pour sortir de la programmation, attendre que le LED s'éteigne ou appuyer sur la touche 1 pour sortir immédiatement.

Pour effacer tous les codes avec un émetteur non-mémorisé suivre ce procédé :

1. Enlever l'alimentation au système.
2. Activer la programmation de ADLER en appuyant sur les touches 4 et 6 jusqu'à ce que les 6 DELs ne s'allument
3. Relâcher les touches et taper le code 12 **11** 13
4. Appuyer et maintenir appuyée la touche PROG.
5. Alimenter les armoires de commande sur lesquelles on veut effectuer l'effacement
6. Presser sur la touche PROG jusqu'à ce que le moteur ne démarre pour environ 1/2 seconde dans les deux directions, indiquant la fin de l'effacement
7. Relâcher la touche PROG : le moteur s'arrête
8. Pour sortir de la programmation, attendre que le LED s'éteigne ou appuyer sur la touche 1 pour sortir immédiatement.

PROGRAMMATION DE FIN DE COURSE D'OUVERTURE DU STORE

Pour définir la fin de l'ouverture d'un store doté d'un verrouillage au point supérieur, il est nécessaire d'avoir une télécommande précédemment mémorisée et de procéder aux étapes suivantes.

1. Alimenter seulement l'armoire de commande à programmer
2. Activer la programmation de ADLER en appuyant sur les touches 4 et 6 jusqu'à ce que les 6 DELs ne s'allument
3. Relâcher les touches et taper le code 12 11 14.
Les deux chiffres mis en évidence indiquent le canal de la télécommande mémorisé dans l'armoire de commande ; pour le canal 1 les chiffres sont 11, pour le canal 2 sont 12, pour le canal 3 sont 13 et ainsi de suite jusqu'au canal 6.
Une fois le code tapé, la DEL du canal sélectionné clignote pour 2 minutes après quoi elle sort de la programmation.
4. Positionner le roulant à la mi-hauteur par les touches UP-STOP-DOWN
5. Presser et maintenir enfoncée la touche PROG de la télécommande jusqu'à ce que le moteur bouge dans les deux directions pour demi-seconde, en indiquant l'entrée en programmation.
6. Relâcher la touche PROG.
7. Appuyer la touche UP : le store monte à vitesse normale
8. Arrivée à son arrêt supérieur, il s'arrête et mémorise la position
9. Pour sortir de la programmation, attendre que le LED s'éteigne ou appuyer sur la touche 1 pour sortir immédiatement.

Pour définir la fin d'ouverture d'un store sans verrouillage au point supérieur, il est nécessaire d'avoir une télécommande précédemment mémorisée et de procéder aux étapes suivantes.

Répéter les points 1,2,3,4,5,6 qu'on vient de décrire

7. Positionner le volet à la position SUPÉRIEURE souhaitée en agissant sur les touches UP et DOWN. Pour effectuer un réglage précis, presser sur la touche PROG lorsque le moteur s'approche en butée : le moteur commence à démarrer par saccades.
8. Appuyer la touche STOP lorsque la position désirée est rejointe
9. Pour sortir de la programmation, attendre que le LED s'éteigne ou appuyer sur la touche 1 pour sortir immédiatement

PROGRAMMATION DE FIN DE COURSE DE FERMETURE DU STORE (LAMES FERMÉES)

ATTENTION : il est nécessaire d'avoir une télécommande précédemment mémorisée et de procéder aux étapes suivantes.

1. Alimenter seulement l'armoire de commande à programmer
2. Activer la programmation de ADLER en appuyant sur les touches 4 et 6 jusqu'à ce que les 6 DELs ne s'allument
3. Relâcher les touches et taper le code 12 11 15.
Les deux chiffres mis en évidence indiquent le canal de la télécommande mémorisé dans l'armoire de commande ; pour le canal 1 les chiffres sont 11, pour le canal 2 sont 12, pour le canal 3 sont 13 et ainsi de suite jusqu'au canal 6.
Une fois le code tapé, la DEL du canal sélectionné clignote pour 2 minutes après quoi elle sort de la programmation.
4. Positionner le roulant à la mi-hauteur par les touches UP-STOP-DOWN
5. Presser et maintenir enfoncée la touche PROG de la télécommande jusqu'à ce que le moteur bouge dans les deux directions pour demi-seconde, en indiquant l'entrée en programmation.
6. Relâcher la touche PROG.
7. Positionner le volet à la position INFÉRIEURE souhaitée en agissant sur les touches UP et DOWN. Pour effectuer un réglage précis, presser sur la touche PROG lorsque le moteur s'approche en butée : le moteur commence à démarrer par saccades.
8. Appuyer la touche STOP lorsque la position désirée est rejointe
9. Pour sortir de la programmation, attendre que le LED s'éteigne ou appuyer sur la touche 1 pour sortir immédiatement.

PROGRAMMATION DE LA POSITION D'OUVERTURE DES LAMES ORIENTÉES

ATTENTION : il est nécessaire d'avoir une télécommande précédemment mémorisée et de procéder aux étapes suivantes.

1. Alimenter seulement l'armoire de commande à programmer
2. Activer la programmation de ADLER en appuyant sur les touches 4 et 6 jusqu'à ce que les 6 DELs ne s'allument
3. Relâcher les touches et taper le code 12 11 16.
Les deux chiffres mis en évidence indiquent le canal de la télécommande mémorisé dans l'armoire de commande ; pour le canal 1 les chiffres sont 11, pour le canal 2 sont 12, pour le canal 3 sont 13 et ainsi de suite jusqu'au canal 6.
Une fois le code tapé, la DEL du canal sélectionné clignote pour 2 minutes après quoi elle sort de la programmation.
4. En utilisant les touches UP et DOWN, ouvrir les lames jusqu'à la position souhaitée. Pour effectuer un réglage précis, presser la touche PROG quand le moteur se rapproche de la position souhaitée, le moteur commence à bouger par saccades.
5. Appuyer la touche STOP lorsque la position désirée est rejointe: le moteur s'arrête et en se bougeant pour demi-seconde vers le bas et vers le haut indique la correcte mémorisation..
6. Pour sortir de la programmation, attendre que le LED s'éteigne ou appuyer sur la touche 1 pour sortir immédiatement.

Pour amener le store à la position d'ouverture des lames orientées, presser la touche STOP durant au moins 3 secondes (moteur arrêté) : le store bougera jusqu'à atteindre la position mémorisée.

DECLARACIÓN UE DE CONFORMIDAD Y DECLARACIÓN DE INCORPORACIÓN DE CUASI MÁQUINAS

**Declaración en conformidad con las Directivas:
2014/35/UE (LVD); 2014/30/UE (EMC); 2006/42/CE
(MD) ANEXO II, PARTE B**

El fabricante V2 S.p.A., con sede en
Corso Principi di Piemonte 65, 12035, Racconigi (CN), Italien

Declara bajo su propia responsabilidad que:
el automatismo modelo:
LEX-RF040-230V, LEX-RF050-230V

Descripción: Servomotor electromecánico para cortinas de sol y persianas enrollables

- está destinado a ser incorporado en una cortina de sol / persiana enrollable para constituir una máquina conforme a la Directiva 2006/42/CE.
Dicha máquina no podrá ser puesta en servicio antes de ser declarada conforme con las disposiciones de la directiva 2006/42/CE (Anexo II-A)
- es conforme con los requisitos esenciales aplicables de las Directivas:
Directiva de máquinas 2006/42/CE (Anexo I, Capítulo 1)
Directiva de baja tensión 2014/35/UE
Directiva de compatibilidad electromagnética 2014/30/UE
Directiva de Radio 2014/53/UE
Directiva ROHS2 2011/65/CE

La documentación técnica está a disposición de la autoridad competente bajo petición fundada en:
V2 S.p.A., Corso Principi di Piemonte 65,
12035, Racconigi (CN), Italia

La persona autorizada para firmar la presente declaración de incorporación y a proporcionar la documentación técnica:

Giuseppe Pezzetto

Representante legal de V2 S.p.A.
Racconigi, a 01/06/2015



ADVERTENCIAS IMPORTANTES

- Lea atentamente las instrucciones antes de la instalación
- Siga todas las instrucciones: una instalación no correcta puede provocar graves daños
- L'instalación debe ser hecha por técnicos especializados que sepan atenerse a las normas de seguridad vigentes
- Para remplazar el cable de alimentación del motor, dirigirse a técnicos especializados
- No pinchar y no introducir tornillos por todo el largo del motor
- No poner el motor en contacto con líquidos.
- Evitar golpes, aplastamientos y caídas del motor.
- Eventuales daños o conexiones equivocadas anularán la garantía
- Si se ha provisto un desbloqueo manual, el elemento accionador debe ser instalado a una altura inferior a 1,8 m
- Antes de instalar el motor, quite todos los cables no necesarios e inhabilite los equipos que no sean necesarios para la puesta en movimiento
- Para la instalación de cortinas, es necesario mantener una distancia horizontal de al menos 0,4 m entre la parte en movimiento completamente desenrollada y cualquier objeto fijo
- El cable de alimentación no debe estar expuesto a la acción directa de los rayos del sol o de la lluvia
- Asegúrese de que todos los accesorios sean fijados de modo que el motor trabaja sin problemas mecánicos. La carga debe ser equilibrada a la potencia del motor
- Las conexiones eléctricas deben ser efectuadas por personal técnico especializado y operar en conformidad con las leyes
- No permita que los niños jueguen con los mandos fijos.
- Mantenga los mandos a distancia fuera del alcance de los niños
- Controle frecuentemente la instalación para evitar desequilibrios y signos de desgaste o daño en los cables y en los muelles
- No utilice en caso de que sean necesarias reparaciones o regulaciones
- Las partes en movimiento deben ser instaladas a una altura superior a 2,5 m del suelo o de cualquier otro nivel que permita el acceso
- El elemento accionador de un botón pulsador debe estar situado directamente cerca del elemento movido pero lejos de partes en movimiento e instalado a una altura mínima de 1,5 m
- Los mandos fijos deben ser instalados en una posición visible
- El dispositivo no puede ser utilizado en un ambiente exterior.



SERVICIO DE ASISTENCIA TÉCNICA

Para cualquier problema técnico ponerse en contacto con el Servicio Clientes V2 al número +39-0172.812411 activo de lunes a viernes, desde las 8:30 a las 12:30 y desde las 14:00 a las 18:00. Si necesitan ser atendidos en CASTELLANO, pueden llamar al número +34 935666483 de lunes a viernes, desde las 9:00 a las 13:30 y desde las 15:30 a las 19:00.

INSTALACIÓN

- Fijar los soportes **G** a la pared o a la caja de soporte.
- Insertar la corona **A** sobre el engranaje **B** del final de carrera (fig. 1).
- Insertar la polea **C** sobre el pernio del motor **D** (fig.1).
- Insertar la pieza **F** sobre la polea **C**.
- Introducir completamente el motor en el tubo enrollable.
- Fijar el tubo enrollable con la polea de arrastramiento con tornillo 4 x 10 (fig.2)

DESCRIPCIÓN

Este sistema de apertura está constituido por un motor tubular con cuadro de maniobras integrado con las características siguientes:

- Está dotada de un receptor radio 434.15 MHz.
- En cada cuadro de maniobras es posible memorizar hasta 30 diferentes canales
- El dispositivo se comanda con emisores radio de la serie PROTEO, DUO, ARTEMIS y ADLER.
- Es posible comandar la persiana también mediante un pulsador de comando externo (del tipo Normalmente Abierto, de cualquier serie o modelo).
- La fase de programación se puede realizar vía radio o mediante pulsador externo.
- Detección de obstáculos : si durante el cierre de la persiana un obstáculo es detectado, el dispositivo abre completamente la persiana.

LÓGICA DE FUNCIONAMIENTO DEL PULSADOR EXTERNO

A cada presión del pulsador el cuadro ejecuta de forma secuencial los comandos:

APRE ⇨ STOP ⇨ CIERRA ⇨ STOP ⇨ APRE ...

LÓGICA EMISOR

La lógica de funcionamiento a cada presión de la tecla es la siguiente:

UP: APRE ⇨ APRE ⇨ APRE

STOP: STOP ⇨ STOP ⇨ STOP

DOWN: CIERRE ⇨ CIERRE ⇨ CIERRE

TIEMPO DE TRABAJO DEL MOTOR

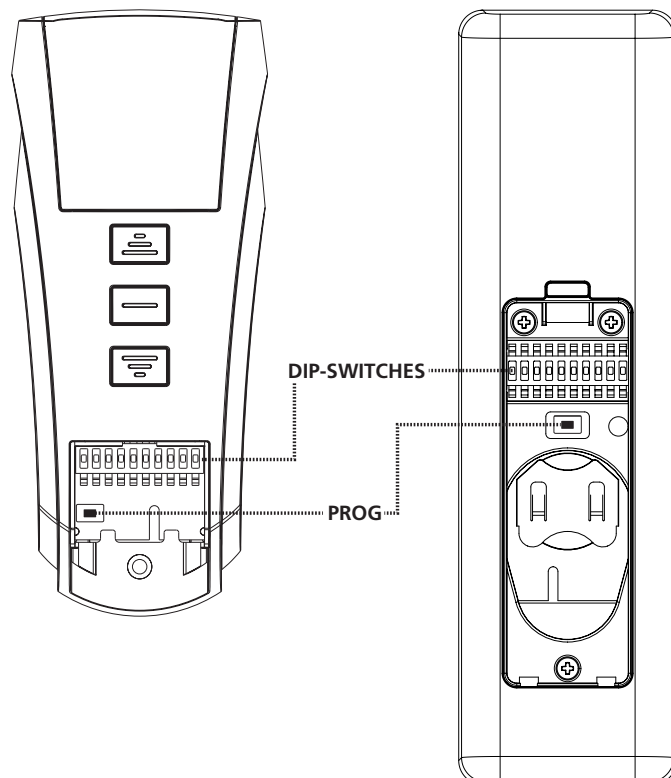
La placa electrónica interrumpe el movimiento del motor después de 5 minutos: en caso de malfuncionamiento del final de carrera, este "time out" evita el sobrecalentamiento del motor.

EMISORES DE LA SERIE PROTEO / DUO

Utilizando un emisor de la serie PROTEO / DUO es posible modificar las funciones del cuadro de maniobras que controla el motor tubular.


El emisor tiene un dip-switch con 10 interruptores con el cual es posible modificar las funciones que se deseen: colocar en posición ON el interruptor correspondiente a la función que se desee programar y seguir atentamente el procedimiento que le corresponde.

ATENCIÓN: todos los demás interruptores tienen que ser colocados en posición OFF.



SWITCH	FUNCION
1	No utilizado
2	Memorización de los emisores
3	Cancelación total de los emisores memorizados
4	Programación del final de carrera de apertura
5	Programación del final de carrera de cierre (láminas cerradas)
6	Programación de la posición de apertura de las láminas orientables
7-8-9-10	No utilizado

SWITCH 2: MEMORIZACIÓN DE LOS EMISORES

 **ATENCIÓN:** el primer emisor memorizado determina la dirección de movimiento del motor.


Para memorizar un emisor TX1 en un cuadro de maniobras virgen proceder de la siguiente forma.

1. Alimente únicamente la centralita a programar
2. Colocar en posición ON el switch 2 del emisor TX1.
3. Solo emisores multicanal: pulsar más veces la tecla SELC del emisor TX1 hasta visualizar el canal deseado mediante los led.
4. Pulsar y mantener pulsada (alrededor 5 segundos) la tecla PROG del emisor TX1 hasta que el motor se mueva en un sentido.
5. Soltar la tecla PROG: el motor se para.
6. Pulsar las teclas UP o DOWN, según el sentido del toldo antes de pararse:
 - si el toldo estaba en subida, pulsar la tecla UP; sentido adquirido: la tecla UP mueve el toldo en subida, la tecla DOWN en bajada
 - si el toldo estaba en bajada, pulsar la tecla DOWN; sentido adquirido: la tecla DOWN mueve el toldo en bajada, la tecla UP en subida.
7. Colocar en posición OFF el switch 2.
8. Accionar el toldo y averiguar que funciona según la lógica descrita. Se la lógica está invertida es necesario cancelar todos los códigos memorizados (ver Switch 3) y repetir el procedimiento anterior.

Para añadir otro emisor TX2 en el cuadro de maniobras es necesario disponer de un emisor anteriormente memorizado (TX1) y proceder de la siguiente forma:

1. Solo emisores multicanal: pulsar más veces la tecla SELC del emisor TX1 hasta visualizar el canal memorizado mediante los led.
2. Solo DUO multicanal: pulsar más veces la tecla SELC del nuevo emisor TX2 hasta visualizar el canal que se desea memorizar mediante los led.
3. Colocar el toldo a media altura con el TX1.
4. Colocar en posición ON el switch 2 del emisor TX1.
5. Pulsar y mantener pulsada, alrededor 5 segundos, la tecla PROG del TX1 hasta que el motor se mueva.
6. Soltar la tecla PROG, el motor se para.
7. Pulsar la tecla UP o DOWN del TX2: el emisor es memorizado con la misma lógica del TX1.

SWITCH 2 : MEMORIZACIÓN DE LOS EMISORES Y SELECCIÓN DE LA MODALIDAD PERSIANA

 **ATENCIÓN:** el primer emisor memorizado determina la dirección de movimiento del motor.

Para memorizar un emisor TX1 en un cuadro de maniobras virgen proceder de la siguiente forma.

Repetir el procedimiento del switch 1 pero utilizando solo el switch 2.

SWITCH 3: CANCELACIÓN TOTAL DE LOS EMISORES MEMORIZADOS

Para cancelar todos los emisores memorizados en el cuadro de maniobras es necesario disponer de un emisor anteriormente memorizado y proceder de la siguiente forma:

1. Alimente únicamente la centralita a programar
2. Solo emisores multicanal: pulsar más veces la tecla SELC del emisor hasta visualizar el canal memorizado en el display o mediante los led.
3. Colocar la persiana a media altura.
4. Colocar en posición ON el switch 3 del emisor
5. Pulsar y mantener pulsada la tecla PROG del emisor hasta que el motor se mueva en ambas direcciones para 1 sec., indicando el final de la cancelación.
6. Soltar la tecla PROG y colocar en posición OFF el switch 3 del emisor.

Para ejecutar una cancelación total de los códigos, con un emisor no memorizado, proceder de la siguiente forma.

1. Colocar la persiana a media altura.
2. Desactivar alimentación al sistema.
3. Colocar en posición ON el switch 3 de un emisor.
4. Pulsar y mantener pulsada la tecla PROG.
5. Activar la alimentación solamente en el cuadro sobre el cual se desea ejecutar la cancelación: después de 1 segundo el motor se mueve en ambas direcciones para señalar la correcta cancelación.
6. Soltar la tecla PROG y colocar en posición OFF el switch 3.

SWITCH 4: PROGRAMACIÓN DEL FINAL DE CARRERA DE APERTURA DE LA PERSIANA

Para plantear el final de carrera en una persiana arrollable provista de bloqueo en el punto superior, es necesario disponer de un telemando precedentemente memorizado y proceder con los siguientes puntos.

1. Alimente únicamente la centralita a programar
2. Solo emisores multicanal: pulsar más veces la tecla SELC del emisor hasta visualizar el canal memorizado.
3. Colocar la persiana a media altura.
4. Colocar en posición ON el switch 4 del emisor
5. Pulsar y mantener pulsada, alrededor 5 segundos, la tecla PROG del emisor hasta que el motor se mueva en ambas direcciones por medio segundo confirmando la entrada en programación
6. Soltar la tecla PROG
7. Pulsar la tecla UP: el toldo sube a velocidad normal
8. Llegado al tope superior, se para y memoriza la posición
9. Colocar en posición OFF el switch 4 del emisor

Para plantear el final de carrera en una persiana arrollable sin bloqueo en el punto superior, es necesario disponer de un telemando precedentemente memorizado y proceder con los siguientes puntos.

1. Alimente únicamente la centralita a programar
2. Solo emisores multicanal: pulsar más veces la tecla SELC del emisor hasta visualizar el canal memorizado.
3. Colocar la persiana a media altura.
4. Colocar en posición ON el switch 4 del emisor
5. Pulsar y mantener pulsada, alrededor 5 segundos, la tecla PROG del emisor hasta que el motor se mueva en ambas direcciones por medio segundo confirmando la entrada en programación
6. Soltar la tecla PROG
7. Coloque la persiana a la posición SUPERIOR deseada utilizando las teclas UP y DOWN. Para realizar una regulación precisa pulse la tecla PROG cuando el motor se aproxime al tope: el motor comienza a moverse a saltos
8. Pulsar la tecla STOP hasta llegar la posición deseada: el motor se para y confirma la correcta memorización del final de carrera, moviéndose por medio segundo antes hacia abajo y después hacia arriba
9. Colocar en posición OFF el switch 4 del emisor

SWITCH 5: PROGRAMACIÓN DEL FINAL DE CARRERA DE CIERRE DE LA PERSIANA ARROLLABLE (LÁMINAS CERRADAS)

ATENCIÓN : es necesario disponer de un telemando precedentemente memorizado y proceder con los siguientes puntos.

1. Solo emisores multicanal: pulsar más veces la tecla SELC del emisor hasta visualizar el canal memorizado.
2. Colocar la persiana a media altura.
3. Colocar en posición ON el switch 5 del emisor
4. Pulsar y mantener pulsada, alrededor 5 segundos, la tecla PROG del emisor hasta que el motor se mueva en ambas direcciones por medio segundo confirmando la entrada en programación
5. Soltar la tecla PROG
6. Coloque la persiana a la posición INFERIOR deseada utilizando las teclas UP y DOWN. Para realizar una regulación precisa pulse la tecla PROG cuando el motor se aproxime al tope: el motor comienza a moverse a saltos
7. Pulsar la tecla STOP hasta llegar la posición deseada: el motor se para y confirma la correcta memorización del final de carrera, moviéndose por medio segundo antes hacia arriba y después hacia abajo
8. Colocar en posición OFF el switch 5 del emisor

SWITCH 6: PROGRAMACIÓN DE LA POSICIÓN DE APERTURA DE LAS LÁMINAS ORIENTABLES

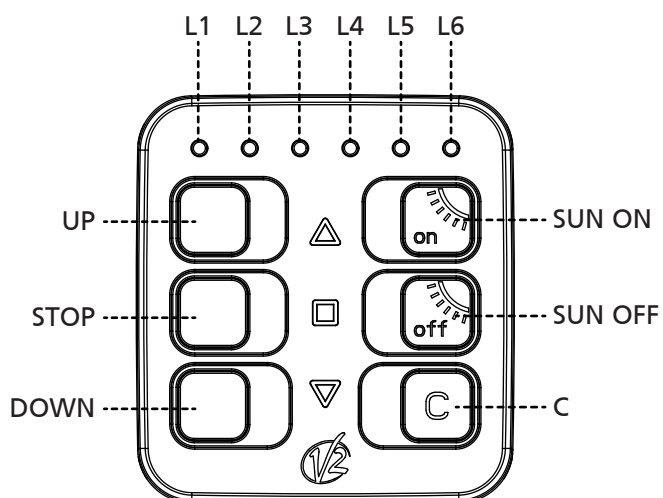
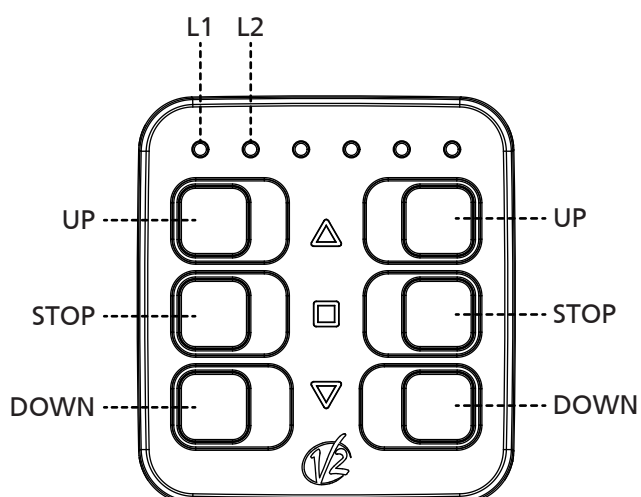
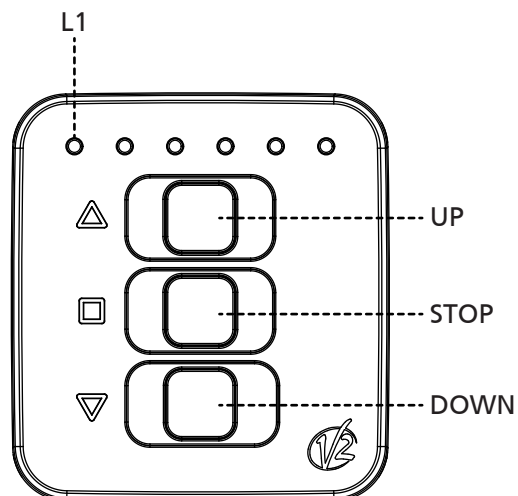
ATENCIÓN : es necesario disponer de un telemando precedentemente memorizado y proceder con los siguientes puntos.

1. Solo emisores multicanal: pulsar más veces la tecla SELC del emisor hasta visualizar el canal memorizado.
2. Colocar el toldo a la altura deseada con las teclas UP, DOWN y STOP
3. Colocar en posición ON el switch 6 del emisor
4. Pulsar y mantener pulsada, alrededor 5 segundos, la tecla PROG del emisor hasta que el motor se mueva en ambas direcciones por medio segundo confirmando la memorización de la posición intermedia
5. Soltar la tecla PROG
6. Usando las teclas UP y DOWN abra las láminas hasta la posición deseada. Para efectuar un ajuste preciso, pulse la tecla PROG cuando el motor se acerque a la posición deseada, el motor comienza a moverse a saltos
7. Pulsar la tecla STOP hasta llegar la posición deseada: el motor se para y confirma la correcta memorización moviéndose por medio segundo antes hacia arriba y después hacia abajo
8. Colocar en posición OFF el switch 6 del emisor

Per portare l'avvolgibile nella posizione di apertura delle lamelle orientabili premere il tasto STOP per almeno 3 secondi (a motore fermo): l'avvolgibile si muove fino a raggiungere la posizione memorizzata.

TRANSMISOR DE LA SERIE ARTEMIS

Utilizando un transmisor de la serie ARTEMIS es posible modificar las funciones de la central que pilotea el motor tubular.



PROGRAMACIONES RÁPIDAS

MEMORIZACIÓN RÁPIDA DE LOS TRANSMISORES

⚠ ATENCIÓN: el primer transmisor que se memoriza determina la dirección de movimiento del motor.

⚠ ATENCIÓN: Si la cortina es un contenedor, efectúe la memorización del primer telemando siguiendo el procedimiento "MEMORIZACIÓN DE LOS TRANSMISORES"

Para memorizar los telemandos en una central virgen que pilotea una persiana enrollable o una cortina (NO de contenedor) proceda en el modo siguiente:

1. Alimente solo la central a programar
2. Active la programación siguiendo uno de los siguientes procedimientos

Artemis de 1 canal:

- Pulse y mantenga pulsadas las teclas UP+DOWN hasta que el motor comience a moverse en una dirección

Artemis de 2 canales:

- Pulse las teclas UP+DOWN de uno de los dos canales hasta que el motor comience a moverse en una dirección

Artemis de 6 canales:

- Seleccione el canal a programar con la tecla C
 - Pulse las teclas UP+DOWN hasta que el motor comience a moverse en una dirección
3. Libere las teclas: el motor se detiene
 4. Pulse las teclas UP o DOWN según la dirección a la que se mueva la persiana enrollable antes de detenerse:
 - si la persiana enrollable subía, pulse la tecla UP; dirección adquirida: tecla UP hace subir la persiana enrollable, tecla DOWN hace bajar la persiana enrollable
 - si la persiana enrollable bajaba pulse la tecla DOWN; dirección adquirida: tecla DOWN hace bajar la persiana enrollable, tecla UP hace subir la persiana enrollable.
 5. Programación terminada

Para alcanzar otros telemandos proceda en el modo siguiente:

6. Pulse y mantenga pulsadas las teclas UP+DOWN de un telemando ya memorizado hasta que el motor comience a moverse en una dirección
7. Libere las teclas: el motor se detiene
8. Pulse la tecla UP o DOWN del nuevo telemando

PROGRAMACIONES AVANZADAS

Para efectuar la programación AVANZADA es necesario activar la programación siguiendo uno de los siguientes procedimientos.

ACTIVACIÓN DE LA PROGRAMACIÓN

Artemis de 1 canal:

- Pulse las teclas STOP+UP+DOWN hasta que los 6 led se enciendan
- Libere las teclas: la programación permanece activa por 30 segundos durante los cuales los led están intermitentes

Artemis de 2 canales:

- Pulse las teclas STOP+UP+DOWN del canal a programar hasta que los 6 led se enciendan
- Libere las teclas: la programación permanece activa por 30 segundos durante los cuales los led están intermitentes

Artemis de 6 canales:

- Seleccione el canal a programar con la tecla C
- Pulse las teclas STOP+UP+DOWN hasta que los 6 led se enciendan
- Libere las teclas: la programación permanece activa por 30 segundos durante los cuales los led están intermitentes

NOTA: este procedimiento será el mismo para la programación de todas las funciones y no será repetido en los párrafos siguientes

Lista de las funciones disponibles:

1. Memorización de los emisores
2. Cancelación total de los emisores memorizados
3. Programación del final de carrera de apertura
4. Programación del final de carrera de cierre (láminas cerradas)
5. Programación de la posición de apertura de las láminas orientables

MEMORIZACIÓN DE LOS TRANSMISORES



ATENCIÓN: el primer transmisor que se memoriza determina la dirección de movimiento del motor.

Para memorizar un transmisor en una central virgen proceda en el modo siguiente:

1. Alimente solo la central a programar
2. Active la programación de ARTEMIS
3. Pulse las teclas UP o DOWN hasta que el led 2 esté encendido fijo y los otros estén intermitentes.
4. Pulse las teclas UP+DOWN hasta que el motor comience a moverse en una dirección
5. Libere las teclas, el motor se detiene
6. Pulse las teclas UP o DOWN según la dirección a la que se mueva la persiana enrollable antes de detenerse:
 - si la persiana enrollable subía, pulse la tecla UP; hace subir la persiana enrollable, la tecla DOWN hace bajar la persiana enrollable
 - si la persiana enrollable bajaba pulse la tecla DOWN; dirección adquirida, tecla UP hace subir la persiana enrollable.

7. Para salir de la programación pulse la tecla STOP
8. Pruebe accionar la persiana enrollable y controle que funcione según la lógica arriba descrita. Si la lógica está invertida es necesario suprimir todos los códigos memorizados (véase procedimiento "SUPRESIÓN DE TODOS LOS TRANSMISORES MEMORIZADOS") y repita las operaciones precedentes.

Para actualizar otros telemandos siga los puntos 6,7,8 del procedimiento "MEMORIZACIÓN RÁPIDA DE LOS TRANSMISORES"

SUPRESIÓN DE TODOS LOS TRANSMISORES MEMORIZADOS

Para suprimir todos los códigos con un Artemis memorizado proceda en el modo siguiente:

1. Alimente solo la central a programar
2. Active la programación de ARTEMIS
3. Pulse las teclas UP o DOWN hasta que el led 3 se encienda fijo y los otros estén intermitentes
4. Pulse y mantenga pulsadas las teclas UP+DOWN hasta que el motor se mueva en las dos direcciones indicando la correcta supresión de los códigos.
5. Libere las teclas
6. Para salir de la programación pulse la tecla STOP

Para suprimir todos los códigos con un Artemis NO memorizado proceda en el modo siguiente:

1. Corte la alimentación al motor donde se quieren suprimir todos los códigos
2. Active la programación de ARTEMIS
3. Pulse las teclas UP o DOWN hasta que el led 3 se encienda
4. Pulse y mantenga pulsadas las teclas UP+DOWN
5. Alimente el motor y espere que se mueva en los dos sentidos indicando la correcta supresión de los códigos
6. Para salir de la programación pulse la tecla STOP

PROGRAMACIÓN DEL FINAL DE CARRERA DE APERTURA DE LA PERSIANA

Para plantear el final de carrera en una persiana enrollable provista de bloqueo en el punto superior, es necesario disponer de un telemando precedentemente memorizado y proceder con los siguientes puntos.

1. Alimente solo la central a programar
2. Active la programación de ARTEMIS
3. Pulse las teclas UP o DOWN hasta que el led 4 se encienda fijo y los otros estén intermitentes
4. Pulse y mantenga pulsadas las teclas UP+DOWN hasta que el motor se mueva en las dos direcciones para indicar la entrada en programación
5. Libere las teclas, el motor se detiene
6. Pulse la tecla UP: la persiana enrollable sube a velocidad normal
7. Llegada al tope superior se detiene y memoriza la posición
8. Para salir de la programación pulse la tecla STOP

Para plantear el final de carrera en una persiana enrollable sin bloqueo en el punto superior, es necesario disponer de un telemando precedentemente memorizado y proceder con los siguientes puntos.

Repita los puntos 1,2,3,4,5 recientemente descritos

6. Ponga la persiana enrollable en la posición superior deseada utilizando las teclas UP y DOWN. Para efectuar el ajuste preciso pulse la tecla UP+DOWN cuando el motor se acerque al microinterruptor de tope: el motor comienza a moverse por impulsos
7. Pulse la tecla STOP cuando se alcanza la posición deseada
8. Para salir de la programación pulse la tecla STOP

PROGRAMACIÓN DEL FINAL DE CARRERA DE CIERRE DE LA PERSIANA ARROLLABLE (LÁMINAS CERRADAS)

ATENCIÓN : es necesario disponer de un telemando precedentemente memorizado y proceder con los siguientes puntos.

1. Alimente solo la central a programar
2. Active la programación de ARTEMIS
3. Pulse las teclas UP o DOWN hasta que el led 5 se encienda fijo y los otros estén intermitentes
4. Pulse y mantenga pulsadas las teclas UP+DOWN hasta que el motor se mueva en las dos direcciones para indicar la entrada en programación
5. Libere las teclas, el motor se detiene
6. Ponga la persiana enrollable en la posición INFERIOR deseada utilizando las teclas UP o DOWN. Para efectuar un ajuste preciso pulse las teclas UP+DOWN cuando el motor se acerque al microinterruptor: el motor comienza a moverse por impulsos
7. Pulse la tecla STOP cuando se alcanza la posición deseada
8. Para salir de la programación pulse la tecla STOP

PROGRAMACIÓN DE LA POSICIÓN DE APERTURA DE LAS LÁMINAS ORIENTABLES

ATENCIÓN : es necesario disponer de un telemando precedentemente memorizado y proceder con los siguientes puntos.

1. Ponga la persiana enrollable en la posición deseada
2. Active la programación de ARTEMIS
3. Pulse las teclas UP o DOWN hasta que el led 6 se encienda fijo y los otros estén intermitentes
4. Pulse las teclas UP+DOWN del transmisor hasta que el motor confirme la memorización de la posición intermedia, muévase por 1/2 segundo en las dos direcciones
5. Usando las teclas UP y DOWN abra las láminas hasta la posición deseada. Para efectuar un ajuste preciso, pulse la tecla PROG cuando el motor se acerque a la posición deseada, el motor comienza a moverse a saltos
6. Pulsar la tecla STOP hasta llegar a la posición deseada: el motor se para y confirma la correcta memorización moviéndose por medio segundo antes hacia arriba y después hacia abajo
7. Para salir de la programación pulse la tecla STOP

Para poner la persiana enrollable en la posición de apertura de las láminas orientables, pulse la tecla STOP por lo menos durante 3 segundos (con el motor parado): la persiana se mueve hasta llegar a la posición memorizada.

EMISORES DE LA SERIE ADLER

Utilizando un emisor de la serie ADLER es posible modificar las funciones de la centralita que gobierna el motor tubular.

MEMORIZACIÓN RÁPIDA DE LOS EMISORES

⚠ ATENCIÓN: El primer emisor que se memoriza determina el sentido de movimiento del motor.

⚠ ATENCIÓN: Si la cortina es de cajón ejecute la memorización del primer telecomando siguiendo el procedimiento "MEMORIZACIÓN DE LOS EMISORES"

Para memorizar los telecomandos en una centralita virgen que gobierna una veneciana o una cortina (NO de cajón) proceda como se indica a continuación:

1. Alimente únicamente la centralita a programar
2. Pulse y mantenga presionados las teclas UP y DOWN hasta que el motor se comience a mover en un sentido.
3. Libere las teclas: El motor se detiene
4. Pulse las teclas UP o DOWN según la dirección que se mueva la persiana antes de detenerse:
 - Si la persiana sube pulse la tecla UP, dirección adquirida: la tecla UP hace subir la persiana, la tecla DOWN hace bajar la persiana.
 - Si la persiana baja pulse la tecla DOWN, dirección adquirida: la tecla DOWN hace bajar la persiana, la tecla UP hace subir la persiana.
5. Programación concluida.

Para agregar otros telecomandos proceda como se indica a continuación:

6. Pulse y mantenga presionadas las teclas UP y DOWN de un telecomando memorizado hasta que el motor comience a moverse en un sentido.
7. Libere las teclas: El motor se detiene
8. Pulse las teclas UP o DOWN del nuevo telecomando.

PROGRAMACIÓN AVANZADA DE LAS FUNCIONES

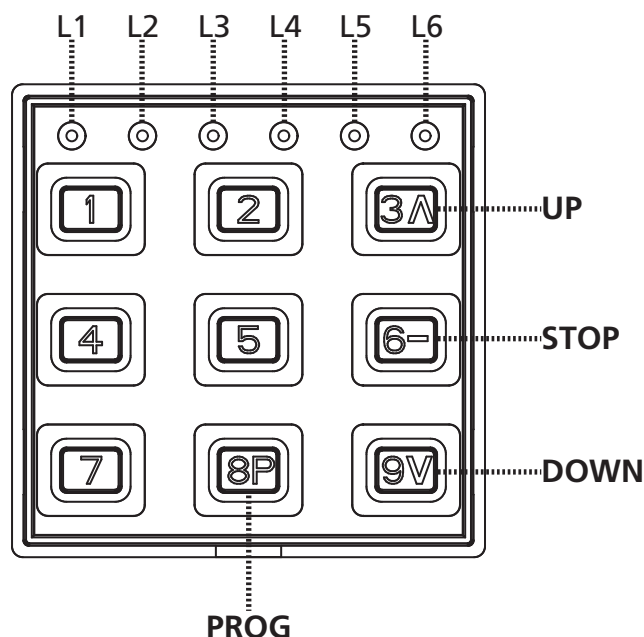
Para realizar la programación AVANZADA de las funciones es necesario retirar la máscara del telecomando y seguir cuidadosamente los procedimientos correspondientes a las diversas funciones.

Toda función es seleccionable introduciendo un código durante el procedimiento de programación. A continuación se presenta una tabla con el resumen de las funciones con los diversos códigos de programación.

CÓDIGO			CÓDIGO
A	B	C	
12	11	11	No utilizado
12	11	12	Memorización de los emisores
12	11	13	Cancelación total de los emisores memorizados
12	11	14	Programación del final de carrera de apertura
12	11	15	Programación del final de carrera de cierre (láminas cerradas)
12	11	16	Programación de la posición de apertura de las láminas orientables
12	11	17	No utilizado
12	11	18	No utilizado
12	11	21	No utilizado

- A:** Código para activar la programación.
B: Indica el canal 1 del telecomando: para el canal 2 las cifras son 12, para el canal 3 son 13 y así hasta el canal 6.
C: Código de la función a programar.

En las imágenes que siguen se presentan las referencias de las teclas y los diodos luminosos utilizados durante la fase de programación.



MEMORIZACIÓN DE LOS EMISORES



ATENCIÓN: el primer emisor memorizado determina la dirección de movimiento del motor.

Para memorizar un emisor TX1 en un cuadro de maniobras virgen proceder de la siguiente forma.

1. Alimente únicamente la centralita a programar
2. Active la programación del ADLER manteniendo presionadas las teclas 4 y 6 hasta que los seis diodos luminosos se enciendan.
3. Suelte las teclas e introduzca el código 12 **11** 12. Las dos cifras evidenciadas indican el canal del telecomando a memorizar; para el canal 1 las cifras son **11**, para el canal 2 son **12**, para el canal 3 son **13** y así hasta el canal 6. Terminada la introducción del código el diodo del canal seleccionado parpadea por 2 minutos después de los que se sale de la programación.
4. Pulse o mantenga presionada la tecla PROG del telemando TX1 hasta que el motor comience a moverse en un sentido.
5. Suelte la tecla PROG: El motor se detiene.
6. Pulsar las teclas UP o DOWN, según el sentido del toldo antes de pararse:
 - si el toldo estaba en subida, pulsar la tecla UP; sentido adquirido: la tecla UP mueve el toldo en subida, la tecla DOWN en bajada
 - si el toldo estaba en bajada, pulsar la tecla DOWN; sentido adquirido: la tecla DOWN mueve el toldo en bajada, la tecla UP en subida.
7. Para salir de la programación, esperar que el LED se apague o pulsar la tecla 1 para salir inmediatamente
8. Accionar el toldo y averiguar que funciona según la lógica descrita. Se la lógica está invertida es necesario cancelar todos los códigos memorizados (Véase el procedimiento "CANCELACIÓN DE TODOS LOS EMISORES MEMORIZADOS") y repetir el procedimiento anterior.

Para agregar otros telecomandos ejecute los puntos 6, 7 y 8 del procedimiento "MEMORIZACIÓN RÁPIDA" de los emisores".

CANCELACIÓN TOTAL DE LOS EMISORES MEMORIZADOS

Para cancelar todos los emisores memorizados en el cuadro de maniobras es necesario disponer de un emisor anteriormente memorizado y proceder de la siguiente forma:

1. Alimente únicamente la centralita a programar
2. Active la programación del ADLER manteniendo presionadas las teclas 4 y 6 hasta que los seis diodos luminosos se enciendan.
3. Suelte las teclas e introduzca el código 12 **11** 13. Las dos cifras evidenciadas indican el canal del telecomando memorizado en la centralita; para el canal 1 las cifras son **11**, para el canal 2 son **12**, para el canal 3 son **13** y así hasta el canal 6. Terminada la introducción del código el diodo del canal seleccionado parpadea por 2 minutos después de los que se sale de la programación.
4. Coloque la persiana a media altura mediante las teclas UP-STOP-DOWN
5. Pulse o mantenga presionada la tecla PROG del telemando hasta que el motor comience a moverse en un sentido.
6. Suelte la tecla PROG: El motor se detiene
7. Para salir de la programación, esperar que el LED se apague o pulsar la tecla 1 para salir inmediatamente

Para ejecutar una cancelación total de los códigos, con un emisor no memorizado, proceder de la siguiente forma.

1. Desactivar alimentación al sistema.
2. Active la programación del ADLER manteniendo presionadas las teclas 4 y 6 hasta que los seis diodos luminosos se enciendan.
3. Suelte las teclas e introduzca el código 12 11 13.
4. Pulsar y mantener pulsada la tecla PROG.
5. Alimente las centralitas en las que se quiere efectuar la cancelación.
6. Mantenga presionada la tecla PROG hasta que el motor se mueva alrededor de 1/2 segundo en ambas direcciones, indicando el fin de la cancelación.
7. Suelte la tecla PROG: El motor se detiene
8. Para salir de la programación, esperar que el LED se apague o pulsar la tecla 1 para salir inmediatamente

PROGRAMACIÓN DEL FINAL DE CARRERA DE APERTURA DE LA PERSIANA

Para plantear el final de carrera en una persiana arrollable provista de bloqueo en el punto superior, es necesario disponer de un telemando precedentemente memorizado y proceder con los siguientes puntos.

1. Alimente únicamente la centralita a programar
2. Active la programación del ADLER manteniendo presionadas las teclas 4 y 6 hasta que los seis diodos luminosos se enciendan.
3. Suelte las teclas e introduzca el código 12 11 14. Las dos cifras evidenciadas indican el canal del telecomando memorizado en la centralita; para el canal 1 las cifras son 11, para el canal 2 son 12, para el canal 3 son 13 y así hasta el canal 6. Terminada la introducción del código el diodo del canal seleccionado parpadea por 2 minutos después de los que se sale de la programación.
4. Coloque la persiana a media altura mediante las teclas UP-STOP-DOWN
5. Pulsar y mantener pulsada, alrededor 5 segundos, la tecla PROG del emisor hasta que el motor se mueva en ambas direcciones por medio segundo confirmando la entrada en programación
6. Soltar la tecla PROG
7. Pulsar la tecla UP: el toldo sube a velocidad normal
8. Llegado al tope superior, se para y memoriza la posición
9. Para salir de la programación, esperar que el LED se apague o pulsar la tecla 1 para salir inmediatamente

Para plantear el final de carrera en una persiana arrollable sin bloqueo en el punto superior, es necesario disponer de un telemando precedentemente memorizado y proceder con los siguientes puntos.

Repita los puntos 1, 2, 3, 4, 5 y 6 antes descritos.

7. Coloque la persiana a la posición SUPERIOR deseada utilizando las teclas UP y DOWN. Para realizar una regulación precisa pulse la tecla PROG cuando el motor se aproxime al tope: el motor comienza a moverse a saltos
8. Pulsar la tecla STOP hasta llegar a la posición deseada
9. Para salir de la programación, esperar que el LED se apague o pulsar la tecla 1 para salir inmediatamente

PROGRAMACIÓN DEL FINAL DE CARRERA DE CIERRE DE LA PERSIANA ARROLLABLE (LÁMINAS CERRADAS)

ATENCIÓN : es necesario disponer de un telemando precedentemente memorizado y proceder con los siguientes puntos.

1. Alimente únicamente la centralita a programar
2. Active la programación del ADLER manteniendo presionadas las teclas 4 y 6 hasta que los seis diodos luminosos se enciendan.
3. Suelte las teclas e introduzca el código 12 11 15. Las dos cifras evidenciadas indican el canal del telecomando memorizado en la centralita; para el canal 1 las cifras son 11, para el canal 2 son 12, para el canal 3 son 13 y así hasta el canal 6. Terminada la introducción del código el diodo del canal seleccionado parpadea por 2 minutos después de los que se sale de la programación.
4. Coloque la persiana a media altura mediante las teclas UP-STOP-DOWN
5. Pulsar y mantener pulsada, alrededor 5 segundos, la tecla PROG del emisor hasta que el motor se mueva en ambas direcciones por medio segundo confirmando la entrada en programación
6. Soltar la tecla PROG
7. Coloque la persiana a la posición INFERIOR deseada utilizando las teclas UP y DOWN. Para realizar una regulación precisa pulse la tecla PROG cuando el motor se aproxime al tope: el motor comienza a moverse a saltos
8. Pulsar la tecla STOP hasta llegar a la posición deseada
9. Para salir de la programación, esperar que el LED se apague o pulsar la tecla 1 para salir inmediatamente

PROGRAMACIÓN DE LA POSICIÓN DE APERTURA DE LAS LÁMINAS ORIENTABLES

ATENCIÓN : es necesario disponer de un telemando precedentemente memorizado y proceder con los siguientes puntos.

1. Alimente únicamente la centralita a programar
2. Active la programación del ADLER manteniendo presionadas las teclas 4 y 6 hasta que los seis diodos luminosos se enciendan.
3. Suelte las teclas e introduzca el código 12 11 16. Las dos cifras evidenciadas indican el canal del telecomando memorizado en la centralita; para el canal 1 las cifras son 11, para el canal 2 son 12, para el canal 3 son 13 y así hasta el canal 6. Terminada la introducción del código el diodo del canal seleccionado parpadea por 2 minutos después de los que se sale de la programación.
4. Usando las teclas UP y DOWN abra las láminas hasta la posición deseada. Para efectuar un ajuste preciso, pulse la tecla PROG cuando el motor se acerque a la posición deseada, el motor comienza a moverse a saltos
5. Pulsar la tecla STOP hasta llegar a la posición deseada: el motor se para y confirma la correcta memorización moviéndose por medio segundo antes hacia arriba y después hacia abajo
6. Para salir de la programación, esperar que el LED se apague o pulsar la tecla 1 para salir inmediatamente

Para poner la persiana arrollable en la posición de apertura de las láminas orientables, pulse la tecla STOP por lo menos durante 3 segundos (con el motor parado): la persiana se mueve hasta llegar a la posición memorizada.

EU-KONFORMITÄTSERKLÄRUNG UND EINBAUERKLÄRUNG FÜR UNVOLLSTÄNDIGE MASCHINEN

**Übereinstimmungserklärung mit den Richtlinien:
2014/35/EU (NSR); 2014/30/EU (EMV); 2006/42/EG (MRL)
ANHANG II, TEIL B**

Der Hersteller V2 S.p.A., mit Corso Principi di Piemonte 65,
12035, Racconigi (CN), Italien

Erklärt unter eigener Haftung, dass:
der Automatismus Modell:
LEX-RF040-230V, LEX-RF050-230V

Beschreibung: Elektromechanisches Stellglied für Markisen und
Rollläden

- für die Inkorporation in ein/e Markise / Rollläden bestimmt ist und eine Maschine darstellt gemäß Richtlinie 2006/42/EG. Diese Maschine darf nicht in Betrieb genommen werden bevor sie nicht als den Bestimmungen der Richtlinie 2006/42/EG (Anhang II-A) konform erklärt wird
- konform mit den wesentlichen anwendbaren Bestimmungen der Richtlinien ist:
Maschinenrichtlinie 2006/42/EG (Anhang I, Kapitel 1)
Niederspannungsrichtlinie 2014/35/EG
Richtlinie über elektromagnetische Verträglichkeit 2014/30/EG
Funkrichtlinie 2014/53/EG
Richtlinie ROHS2 2011/65/EG

Die technische Dokumentation steht den zuständigen Behörden auf begründete Anfrage zur Verfügung bei:
V2 S.p.A., Corso Principi di Piemonte 65,
12035, Racconigi (CN), Italien
Folgende Person ist autorisiert, die Inkorporationserklärung zu unterzeichnen und die technische Dokumentation zur Verfügung zu stellen:

Giuseppe Pezzetto

Gesetzlicher Vertreter von V2 S.p.A.
Racconigi, den 01/06/2015



WICHTIGE HINWEISE

- Vor der Installation aufmerksam die Anleitung durchlesen
- Befolgen Sie alle Hinweise: eine nicht korrekte Installation kann schwere Schäden verursachen
- Die Montage muss von einem Fachmann ausgeführt werden, wobei alle geltenden Sicherheitsmassnahmen berücksichtigt werden müssen
- Bei Ersetzung des Elektrokabels sich an Fachpersonal wenden
- Keine Bohrungen oder Schrauben auf der ganzen Länge des Motors anbringen
- Der Motor darf mit keinerlei Flüssigkeiten in Kontakt kommen
- Motor vorsichtig handhaben und Stösse, bzw. Schläge etc. vermeiden
- Ein falscher Anschluss kann Defekte oder Schäden verursachen, worauf keinerlei Garantieansprüche gestellt werden können
- Wenn mit manueller Freigabe geliefert, muss das Stellelement auf einer Höhe unter 1,8 m installiert werden
- Vor der Installation des Motors alle nicht notwendigen Kabel entfernen und die für das Anschalten der Bewegung nicht notwendigen Vorrichtungen deaktivieren
- Für die Installation von Markisen ist es erforderlich, einen horizontalen Abstand von mindestens 0,4 m zwischen dem vollständig ausgerollten beweglichen Teil und irgendeinem festen Gegenstand einzuhalten
- Das Stromkabel darf nicht direktem Sonnenlicht oder Regen ausgesetzt werden
- Sicherstellen, dass alle Zubehörteile so befestigt sind, dass der Motor ohne mechanische Probleme läuft. Die Last muss auf die Motorleistung abgestimmt sein
- Die elektrischen Anschlüsse müssen von qualifiziertem Fachpersonal entsprechend den gesetzlichen Bestimmungen ausgeführt werden
- Verhindern Sie, dass Kinder mit den festen Steuerungen spielen
- Bewahren Sie die Fernbedienungen für Kinder unzugänglich auf
- Kontrollieren Sie häufig die Installation, um Unwuchtigkeiten und Verschleißzeichen oder Schäden an Kabeln und Federn zu vermeiden
- Nicht benutzen, wenn Reparaturen oder Einstellungen erforderlich sind
- Die beweglichen Teile müssen auf einer Höhe über 2,5 m vom Boden oder von jeder anderen Fläche, die einen Zugang ermöglicht, installiert werden.
- Das Stellelement der Taste muss sich direkt am bewegten Element, aber fern von sich in Bewegung befindenden Teilen befinden und auf einer Mindesthöhe von 1,5 m installiert werden
- Die festen Steuerungen müssen in sichtbarer Position installiert werden
- Die Vorrichtung darf nicht im Freien betrieben werden



TECHNISCHER KUNDENDIENST

Für technische Erläuterungen oder Installationsprobleme verfügt die Firma V2 SPA über einen Kundendienst, der zu Bürozeiten unter der Telefonnummer (+39) 01 72 81 24 11 erreicht werden kann.

MONTAGE

- Konsole **G** an Wand oder Hülse fixieren.
- Kranz **A** auf Ring **B** des Endanschlags anbringen.
- Antriebsrad **C** auf Vierkantstift des Motors anbringen **D** (Abbild.1)
- Befestigungsklammer **F** auf Vierkantstift **C** fixieren.
- Motor komplett in Tuchwelle einführen (Abbild. 2)
- Antriebsrad und Tuchwelle mit Schraube fixieren 4x10 (Abbild.2)

BESCHREIBUNG

Dieses Öffnungssystem besteht aus einem Rohrmotor mit integriertem Steuergehäuse und folgenden Eigenschaften:

- Ausgestattet mit einem Superheterodyn-Funkempfänger 434,15 MHz.
- Es sind bis zu 30 verschiedene Kanäle in jedem Steuergehäuse speicherbar
- Die Vorrichtung wird von Funksendern der Serie PROTEO, DUO, ARTEMIS und ADLER gesteuert.
- Der Rollladen kann auch über eine externe Steuertaste (mit Schließerkontakt einer beliebigen Serie oder Modells) betätigt werden.
- Die Programmierung kann per Funk erfolgen.
- Erkennung von Hindernissen: wenn während des Schließens des Rollladens ein Hindernis festgestellt wird, öffnet die Vorrichtung den Rollladen wieder vollständig.

BETRIEBSLOGIK DER EXTERNEN TASTE

Bei jeder Betätigung der Taste führt das Steuergehäuse nacheinander die folgenden Befehle aus:

ÖFFNEN ⇔ STOP ⇔ SCHLIESSEN ⇔ STOP ⇔ ÖFFNEN ...

SENDERLOGIK

Jede Betätigung der Tasten ist mit folgender Betriebslogik verbunden:

UP: ÖFFNEN ⇔ ÖFFNEN ⇔ ÖFFNEN

STOP: STOP ⇔ STOP ⇔ STOP

DOWN: SCHLIESSEN ⇔ SCHLIESSEN ⇔ SCHLIESSEN

BETRIEBSZEIT DES MOTORS

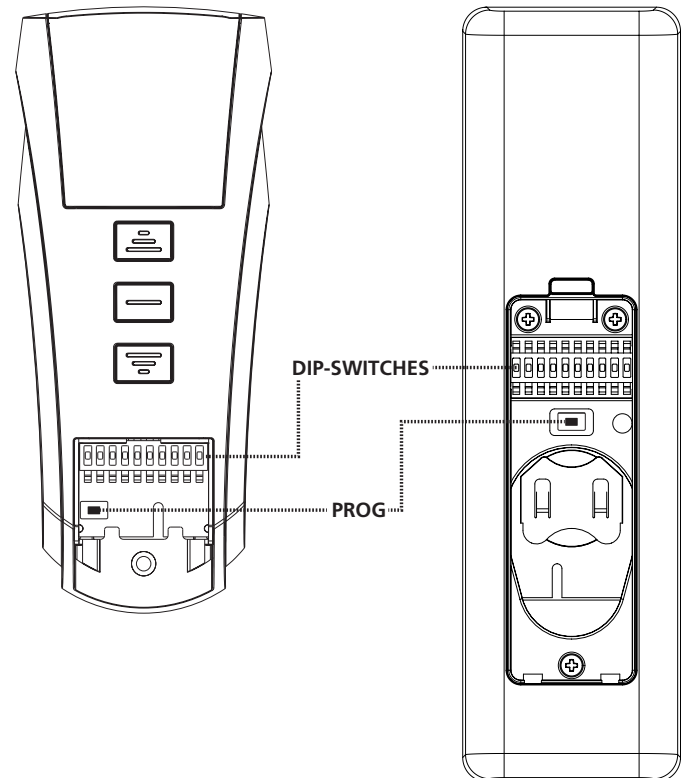
Das Steuergehäuse unterbricht die Bewegung des Motors nach 5 Minuten: bei Funktionsstörungen des Endschalters vermeidet dieses "Timeout" eine Überhitzung des Motors.

SENDERN DER SERIE PROTEO / DUO

Bei Verwendung eines Senders der Serie PROTEO / DUO können die Funktionen des Steuergehäuses zur Pilotierung des Rohrmotors geändert werden.

Der Sender verfügt über einen Dip-Switch mit 10 Schaltern, mit denen es möglich ist, die gewünschten Funktionen zu ändern: stellen Sie den der zu programmierenden Funktion entsprechenden Schalter auf ON und führen Sie genau den entsprechenden Vorgang aus.

ACHTUNG: Alle anderen Schalter müssen auf OFF gestellt werden.



SWITCH	FUNKTION
1	NICHT VERWENDET
2	Speicherung der Sender
3	Löschen aller gespeicherten Sender
4	Programmierung des Öffnungsendschalters
5	Programmierung des Schließendschalters (geschlossene Lamellen)
6	Programmierung der Öffnungsposition der verstellbaren Lamellen
7-8-9-10	NICHT VERWENDET

SWITCH 2: SPEICHERUNG DER SENDER



ACHTUNG: der erste Sender, der gespeichert wird, bestimmt die Bewegungsrichtung des Motors.

Zum Speichern eines Senders TX1 in einem neuen Steuergehäuse ist wie folgt vorzugehen:

1. Nur die zu programmierende Steuerung versorgen
2. Stellen Sie den Switch 2 des Senders TX1 in die Position ON
3. Nur für Mehrkanalsender: Betätigen Sie mehrmals die Taste SELC des Senders TX1 bis mittels der Led oder auf dem Display der gewünschte Kanal angezeigt wird.
4. Betätigen und halten Sie (für etwa 5 Sekunden) die Taste PROG der Fernbedienung TX1 gedrückt, bis der Motor beginnt, sich in eine Richtung zu bewegen.
5. Lassen Sie die Taste PROG los: der Motor stoppt.
6. Betätigen Sie die Tasten UP oder DOWN je nach der Richtung, in die sich der Rollladen vor dem Stoppen bewegt hat:
 - hat sich der Rollladen gehoben, die Taste UP drücken. Erfasste Richtung: die Taste UP hebt den Rollladen, die Taste DOWN senkt ihn.
 - hat sich der Rollladen gesenkt, die Taste DOWN drücken. Erfasste Richtung: die Taste DOWN senkt den Rollladen, die Taste UP hebt ihn.
7. Stellen Sie den Switch 2 in die Position OFF.
8. Versuchen Sie, den Rollladen zu betätigen und prüfen Sie, ob er gemäß der oben beschriebenen Logik funktioniert. Ist die Betriebslogik umgekehrt, müssen alle gespeicherten Codes (siehe Switch 3) gelöscht und die vorstehenden Arbeitsgänge wiederholt werden.

Um einen weiteren Sender TX2 im Steuergehäuse hinzuzufügen, müssen eine zuvor gespeicherte Fernbedienung (TX1) zur Verfügung stehen und dann die folgenden Arbeitsgänge ausgeführt werden:

1. Nur für Mehrkanalsender: betätigen Sie mehrmals die Taste SELC des Senders TX1 bis mittels der Led der gespeicherte Kanal angezeigt wird.
2. Nur für Mehrkanalsender: betätigen Sie mehrmals die Taste SELC des neuen Senders TX2 bis mittels der Led der zu speichernde Kanal angezeigt wird.
3. Bewegen Sie den Rollladen mit dem TX1 auf halbe Höhe.
4. Stellen Sie den Switch 2 des Senders TX1 in die Position ON.
5. Betätigen und halten Sie für etwa 5 Sekunden die Taste PROG von TX1 gedrückt, bis der Motor zu bewegen beginnt.
6. Lassen Sie die Taste PROG los, wonach der Motor stoppt.
7. Betätigen Sie die Taste UP oder DOWN des TX2: der Sender wird mit der gleichen Logik des TX1 gespeichert.

SWITCH 3: LÖSCHEN ALLER GESPEICHERTEN SENDER

Um alle im Steuergehäuse gespeicherten Sender zu löschen, ist es notwendig, dass eine zuvor gespeicherte Fernbedienung zur Verfügung steht. Dann ist wie folgt vorzugehen:

1. Nur die zu programmierende Steuerung versorgen
2. Nur für Mehrkanalsender: betätigen Sie mehrmals die Taste SELC des Senders bis mittels der Led der gespeicherte Kanal angezeigt wird.
3. Rollladen auf halbe Höhe fahren.
4. Stellen Sie den Switch 3 des Senders in die Position ON.
5. Betätigen und halten Sie die Taste PROG des Senders gedrückt, bis sich der Motor für etwa eine Sekunde in beiden Richtungen bewegt, wodurch das Ende des Löschvorgangs angezeigt wird.
6. Lassen Sie die Taste PROG los und stellen Sie den Switch 3 des Senders in die Position OFF.

Zum Löschen aller Codes mit einem nicht gespeicherten Sender ist wie folgt vorzugehen:

1. Rollladen auf halbe Höhe fahren.
2. Unterbrechen Sie die Stromversorgung des Systems.
3. Stellen Sie den Switch 3 eines Senders in die Position ON.
4. Betätigen und halten Sie die Taste PROG gedrückt.
5. Speisen Sie nur das Steuergehäuse, an dem die Löschung vorgenommen werden soll: nach etwa 1 Sekunde bewegt sich der Motor in beide Richtungen und zeigt die erfolgte Löschung an.
6. Lassen Sie die Taste PROG los und stellen Sie den Switch 3 in die Position OFF.

SWITCH 4: PROGRAMMIERUNG DES ÖFFNUNGSENDSCHALTERS DES ROLLADENS

Um den Öffnungsendschalter an einem Rollladen, mit Blockierung am oberen Punkt, einzustellen, muss man über eine Fernbedienung verfügen, die vorab gespeichert wurde und dann, wie im Folgenden beschrieben, vorgehen.

1. Nur die zu programmierende Steuerung versorgen
2. Nur für Mehrkanalsender: Betätigen Sie mehrmals die Taste SELC des Senders bis der gespeicherte Kanal angezeigt wird.
3. Rollladen auf halbe Höhe fahren.
4. Stellen Sie den Switch 4 des Senders in die Position ON.
5. Betätigen und halten Sie (für etwa 5 Sekunden) die Taste PROG des Senders gedrückt, bis der Motor das Aufrufen der Programmierung bestätigt, indem er sich für 1/2 Sekunde in beide Richtungen bewegt.
6. Lassen Sie die Taste PROG los.
7. Betätigen Sie die Taste UP: der Rollladen hebt sich mit normaler Geschwindigkeit.
8. Nach dem Erreichen des oberen Anschlags stoppt er und speichert die Position.
9. Stellen Sie den Switch 4 des Senders in die Position OFF.

Um den Öffnungsendschalter an einem Rollladen, ohne Blockierung am oberen Punkt, einzustellen, muss man über eine Fernbedienung verfügen, die vorab gespeichert wurde und dann, wie im Folgenden beschrieben, vorgehen.

1. Nur die zu programmierende Steuerung versorgen
2. Nur für Mehrkanalsender: Betätigen Sie mehrmals die Taste SELC des Senders bis der gespeicherte Kanal angezeigt wird.
3. Rollladen auf halbe Höhe fahren.
4. Stellen Sie den Switch 4 des Senders in die Position ON.
5. Betätigen und halten Sie (für etwa 5 Sekunden) die Taste PROG des Senders gedrückt, bis der Motor das Aufrufen der Programmierung bestätigt, indem er sich für 1/2 Sekunde in beide Richtungen bewegt.
6. Lassen Sie die Taste PROG los.
7. Rollladen auf die gewünschte OBERE Position unter Verwendung der Tasten UP und DOWN fahren. Zum Einstellung einer präzisen Position Taste PROG drücken, wenn sich der Motor dem Endanschlag nähert: der Motor beginnt sich ruckartig zu bewegen
8. Betätigen Sie die Taste STOP beim Erreichen der gewünschten Position: der Motor stoppt und bestätigt dann die richtige Speicherung des Endschalters mit der üblichen Bewegung von 1/2 Sekunde zuerst nach unten und dann nach oben.
9. Stellen Sie den Switch 4 des Senders in die Position OFF.

SWITCH 5: PROGRAMMIERUNG DES SCHLIESSENDSCHALTERS DES ROLLADENS (GESCHLOSSENE LAMELLEN)

ACHTUNG: muss man über eine Fernbedienung verfügen, die vorab gespeichert wurde und dann, wie im Folgenden beschrieben, vorgehen.

1. Nur für Mehrkanalsender: Betätigen Sie mehrmals die Taste SELC des Senders bis der gespeicherte Kanal angezeigt wird.
2. Rollladen auf halbe Höhe fahren.
3. Stellen Sie den Switch 5 des Senders in die Position ON.
4. Betätigen und halten Sie (für etwa 5 Sekunden) die Taste PROG des Senders gedrückt, bis der Motor das Aufrufen der Programmierung bestätigt, indem er sich für 1/2 Sekunde in beide Richtungen bewegt.
5. Lassen Sie die Taste PROG los.
6. Rollladen auf die gewünschte UNTERE Position unter Verwendung der Tasten UP und DOWN fahren. Zum Einstellung einer präzisen Position Taste PROG drücken, wenn sich der Motor dem Endanschlag nähert: der Motor beginnt sich ruckartig zu bewegen
7. Betätigen Sie die Taste STOP beim Erreichen der gewünschten Position: der Motor stoppt und bestätigt dann die richtige Speicherung des Endschalters mit der üblichen Bewegung von 1/2 Sekunde zuerst nach oben und dann nach unten.
8. Stellen Sie den Switch 5 des Senders in die Position OFF.

SWITCH 6: PROGRAMMIERUNG DER ÖFFNUNGSPPOSITION DER VERSTELLBAREN LAMELLEN

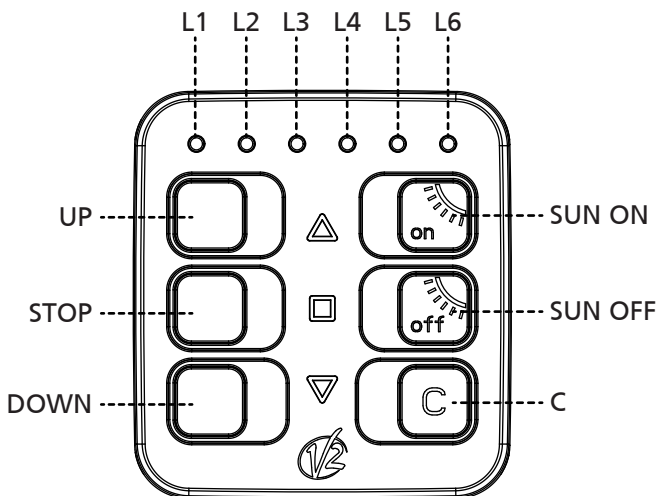
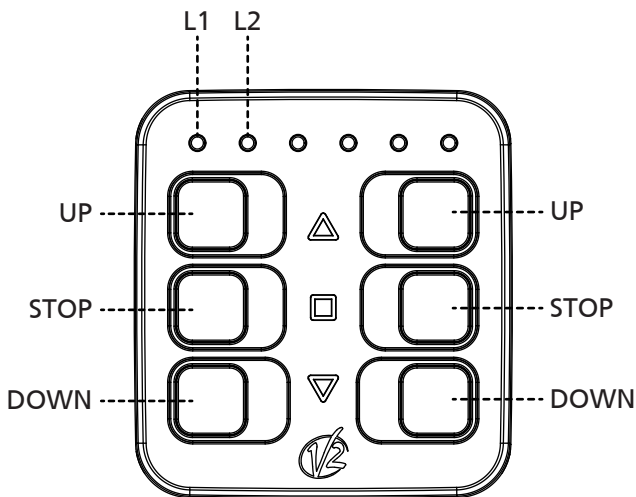
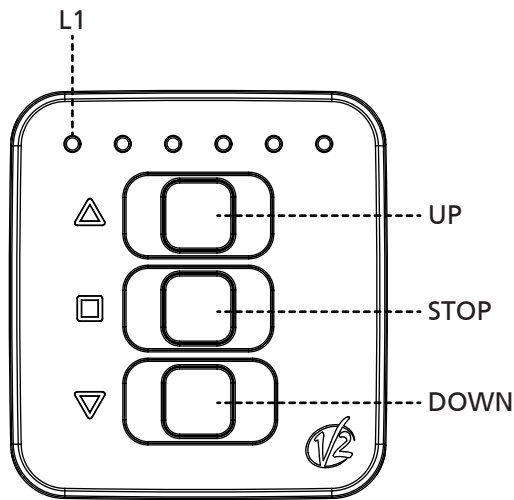
ACHTUNG: muss man über eine Fernbedienung verfügen, die vorab gespeichert wurde und dann, wie im Folgenden beschrieben, vorgehen.

1. Nur für Mehrkanalsender: Betätigen Sie mehrmals die Taste SELC des Senders bis der gespeicherte Kanal angezeigt wird.
2. Bewegen Sie den Rollladen mit den Tasten UP, DOWN und STOP in die gewünschte Zwischenposition.
3. Stellen Sie den Switch 6 des Senders in die Position ON.
4. Betätigen und halten Sie (für etwa 5 Sekunden) die Taste PROG des Senders gedrückt, bis der Motor die Speicherung der Zwischenposition bestätigt, indem er sich für 1/2 Sekunde in beide Richtungen bewegt.
5. Lassen Sie die Taste PROG los.
6. Mit den UP und DOWN Tasten die Lamellen öffnen, bis man die gewünschte Position erreicht. Für eine präzise Einstellung, die Taste PROG drücken, wenn sich der Motor der gewünschten Position nähert, der Motor beginnt dann mit dem Schrittbetrieb
7. Betätigen Sie die Taste STOP beim Erreichen der gewünschten Position: der Motor stoppt und bestätigt dann die richtige Speicherung mit der üblichen Bewegung von 1/2 Sekunde zuerst nach unten und dann nach oben.
8. Stellen Sie den Switch 6 des Senders in die Position OFF.

Um den Rollladen in Öffnungsposition der verstellbaren Lamellen zu bringen, die STOP Taste mindestens 3 Sekunden lang drücken (bei Stillstand des Motors): Der Rollladen bewegt sich bis zum Erreichen der gespeicherten Position.

SENDER DER REIHE ARTEMIS

Unter Verwendung eines Senders der Reihe ARTEMIS können die Funktionen der Zentrale, die den Rohrmotor steuert, geändert werden.



SCHNELLE PROGRAMMIERUNG

SCHNELLES SPEICHERN DER SENDER

⚠ ACHTUNG: Der erste Sender, der gespeichert wird, bestimmt die Bewegungsrichtung des Motors.

⚠ ACHTUNG: Wenn die Markise eingebaut ist, die erste Fernsteuerung speichern, indem der Vorgang „SPEICHERN DER SENDER“ durchgeführt wird

Um die Fernsteuerungen auf einer neuen Zentrale zu speichern, die einen Rollladen oder eine Markise steuert (NICHT eingebaut), wie folgt vorgehen:

1. Nur die zu programmierende Zentrale mit Strom versorgen
2. Die Programmierung mit einem der folgenden Vorgänge aktivieren

Artemis mit 1 Kanal:

- Die Tasten UP+DOWN drücken und gedrückt halten, bis der Motor beginnt sich in eine Richtung zu bewegen

Artemis mit 2 Kanälen:

- Die Tasten UP+DOWN von einem der beiden Kanäle drücken, bis der Motor beginnt sich in eine Richtung zu bewegen

Artemis mit 6 Kanälen:

- Den zu programmierenden Kanal mit der Taste C auswählen
- Die Tasten UP+DOWN drücken, bis der Motor beginnt sich in eine Richtung zu bewegen

3. Die Tasten loslassen: Der Motor stoppt
4. Die Tasten UP und DOWN drücken gemäß der Richtung, in welche sich der Rollladen bewegt, bevor er stoppt:
 - wenn der Rollladen hoch fährt, die Taste UP drücken; erhaltene Richtung: Taste UP lässt den Rollladen hoch fahren, Taste DOWN lässt den Rollladen herunter fahren
 - wenn der Rollladen herunter fährt, die Taste DOWN drücken; erhaltene Richtung: Taste DOWN lässt den Rollladen herunter fahren, Taste UP lässt den Rollladen hoch fahren.

5. Programmierung abgeschlossen

Um weitere Fernsteuerungen zu speichern, wie folgt vorgehen:

6. Die Tasten UP+DOWN einer bereits gespeicherten Fernsteuerung drücken und gedrückt halten, bis der Motor beginnt sich in eine Richtung zu bewegen
7. Die Tasten loslassen: Der Motor stoppt
8. Die Taste UP oder DOWN der neuen Fernsteuerung drücken

FORTGESCHRITTENE PROGRAMMIERUNGEN

Für die FORTGESCHRITTENE Programmierung muss die Programmierung gemäß einer der folgenden Vorgänge aktiviert werden.

AKTIVIERUNG DER PROGRAMMIERUNG

Artemis mit 1 Kanal:

- Die Tasten STOP+UP+DOWN drücken, bis die 6 LED sich einschalten
- Die Tasten loslassen: Die Programmierung bleibt für 30 Sekunden aktiv, währenddessen die LED blinken

Artemis mit 2 Kanälen:

- Die Tasten STOP+UP+DOWN des zu programmierenden Kanals drücken, bis die 6 LED sich einschalten
- Die Tasten loslassen: Die Programmierung bleibt für 30 Sekunden aktiv, währenddessen die LED blinken

Artemis mit 6 Kanälen:

- Den zu programmierenden Kanal mit der Taste C auswählen
- Die Tasten STOP+UP+DOWN drücken, bis die 6 LED sich einschalten
- Die Tasten loslassen: Die Programmierung bleibt für 30 Sekunden aktiv, währenddessen die LED blinken

HINWEIS: Dieser Vorgang ist für die Programmierung aller Funktionen gleich und wird in den folgenden Abschnitten nicht wiederholt

Liste der verfügbaren Funktionen:

1. Speicherung der Sender
2. Löschen aller gespeicherten Sender
3. Programmierung des Öffnungsendschalters
4. Programmierung des Schließendschalters (geschlossene Lamellen)
5. Programmierung der Öffnungsposition der verstellbaren Lamellen

SPEICHERN DER SENDER



ACHTUNG: Der erste Sender, der gespeichert wird, bestimmt die Bewegungsrichtung des Motors.

Um einen Sender in einer neuen Zentrale zu speichern, wie folgt vorgehen:

1. Nur die zu programmierende Zentrale mit Strom versorgen
2. Die ARTEMIS-Programmierung aktivieren
3. Die Tasten UP oder DOWN drücken, bis die LED 2 fest leuchtet und die anderen blinken.
4. Die Tasten UP+DOWN drücken, bis der Motor beginnt sich in eine Richtung zu bewegen
5. Die Tasten loslassen: Der Motor stoppt
6. Die Tasten UP und DOWN drücken gemäß der Richtung, in welche sich der Rollladen bewegt, bevor er stoppt:
 - wenn der Rollladen hoch fährt, die Taste UP drücken; erhaltene Richtung: Taste UP lässt den Rollladen hoch fahren, Taste DOWN lässt den Rollladen herunter fahren
 - wenn der Rollladen herunter fährt, die Taste DOWN drücken; erhaltene Richtung: Taste DOWN lässt den Rollladen herunter fahren, Taste UP lässt den Rollladen hoch fahren.
7. Um die Programmierung zu verlassen, die Taste STOP drücken
8. Versuchen den Rollladen zu betätigen und prüfen, dass er gemäß der oben beschriebenen Logik funktioniert. Wenn die Logik umgekehrt ist, müssen alle gespeicherten Codes gelöscht werden (siehe Vorgang „LÖSCHEN ALLER GESPEICHERTEN SENDER“) und die vorigen Vorgänge wiederholen.

Um weitere Fernsteuerungen hinzuzufügen, die Punkte 6,7,8 des Vorgangs „SCHNELLES SPEICHERN DER SENDER“ durchführen

LÖSCHEN ALLER GESPEICHERTER SENDER

Um alle Codes mit einem gespeicherten Artemis zu löschen, wie folgt vorgehen:

1. Nur die zu programmierende Zentrale mit Strom versorgen
2. Die ARTEMIS-Programmierung aktivieren
3. Die Tasten UP oder DOWN drücken, bis die LED 3 fest leuchtet und die anderen blinken
4. Die Tasten UP+DOWN drücken und gedrückt halten, bis der Motor sich in beide Richtungen bewegt, um das richtige Löschen der Codes anzugeben.
5. Die Tasten loslassen
6. Um die Programmierung zu verlassen, die Taste STOP drücken

Um alle Codes mit einem NICHT gespeicherten Artemis zu löschen, wie folgt vorgehen:

1. Den Motor, an dem alle Codes gelöscht werden, von der Versorgung trennen
2. Die ARTEMIS-Programmierung aktivieren
3. Die Tasten UP oder DOWN drücken, bis die LED 3 fest leuchtet
4. Die Tasten UP+DOWN drücken und gedrückt halten
5. Den Motor einschalten und warten, dass der Motor sich in beide Richtungen bewegt, um das richtige Löschen der Codes anzugeben
6. Um die Programmierung zu verlassen, die Taste STOP drücken

PROGRAMMIERUNG DES ÖFFNUNGSENDSCHALTERS DES ROLLADENS

Um den Öffnungsendschalter an einem Rollladen, mit Blockierung am oberen Punkt, einzustellen, muss man über eine Fernbedienung verfügen, die vorab gespeichert wurde und dann, wie im Folgenden beschrieben, vorgehen.

1. Nur die zu programmierende Zentrale mit Strom versorgen
2. Die ARTEMIS-Programmierung aktivieren
3. Die Tasten UP oder DOWN drücken, bis die LED 4 fest leuchtet und die anderen blinken
4. Die Tasten UP+DOWN drücken und gedrückt halten, bis der Motor sich in beide Richtungen bewegt, um das Aufrufen der Programmierung anzugeben
5. Die Tasten loslassen: Der Motor stoppt
6. Die Taste UP drücken: Der Rollladen fährt bei normaler Geschwindigkeit hoch
7. Wenn er am oberen Endanschlag angekommen ist, stoppt er und speichert die Position
8. Um die Programmierung zu verlassen, die Taste STOP drücken

Um den Öffnungsendschalter an einem Rollladen, ohne Blockierung am oberen Punkt, einzustellen, muss man über eine Fernbedienung verfügen, die vorab gespeichert wurde und dann, wie im Folgenden beschrieben, vorgehen.

Die soeben beschriebenen Punkte 1,2,3,4,5 wiederholen

6. Den Rollladen auf die gewünschte obere Position bringen unter Verwendung der Tasten UP und DOWN. Um eine genaue Einstellung durchzuführen, die Taste UP+DOWN drücken wenn der Motor sich dem Endschalter nähert: Der Motor beginnt sich ruckartig zu bewegen
7. Die Taste STOP drücken, wenn die gewünschte Position erreicht ist
8. Um die Programmierung zu verlassen, die Taste STOP drücken

PROGRAMMIERUNG DES SCHLIESSENDSCHALTERS DES ROLLADENS (GESCHLOSSENE LAMELLEN)

ACHTUNG: muss man über eine Fernbedienung verfügen, die vorab gespeichert wurde und dann, wie im Folgenden beschrieben, vorgehen.

1. Nur die zu programmierende Zentrale mit Strom versorgen
2. Die ARTEMIS-Programmierung aktivieren
3. Die Tasten UP oder DOWN drücken, bis die LED 5 fest leuchtet und die anderen blinken
4. Die Tasten UP+DOWN drücken und gedrückt halten, bis der Motor sich in beide Richtungen bewegt, um das Aufrufen der Programmierung anzugeben
5. Die Tasten loslassen: Der Motor stoppt
6. Den Rollladen auf die gewünschte UNTERE Position bringen unter Verwendung der Tasten UP oder DOWN. Um eine genaue Einstellung durchzuführen, die Tasten UP+DOWN drücken wenn der Motor sich dem Endschalter nähert: Der Motor beginnt sich ruckartig zu bewegen
7. Die Taste STOP drücken, wenn die gewünschte Position erreicht ist
8. Um die Programmierung zu verlassen, die Taste STOP drücken

PROGRAMMIERUNG DER ÖFFNUNGSPPOSITION DER VERSTELLBAREN LAMELLEN

ACHTUNG: muss man über eine Fernbedienung verfügen, die vorab gespeichert wurde und dann, wie im Folgenden beschrieben, vorgehen.

1. Den Rollladen auf die gewünschte ZWISCHEN position bringen
2. Die ARTEMIS-Programmierung aktivieren
3. Die Tasten UP oder DOWN drücken, bis die LED 6 fest leuchtet und die anderen blinken
4. Die Tasten UP+DOWN des Senders drücken, bis der Motor das Speichern der Zwischenposition bestätigt, indem er sich 1/2 Sekunde lang in beide Richtungen dreht
5. Mit den UP und DOWN Tasten die Lamellen öffnen, bis man die gewünschte Position erreicht. Für eine präzise Einstellung, die Taste PROG drücken, wenn sich der Motor der gewünschten Position nähert, der Motor beginnt dann mit dem Schrittbetrieb
6. Betätigen Sie die Taste STOP beim Erreichen der gewünschten Position: der Motor stoppt und bestätigt dann die richtige Speicherung mit der üblichen Bewegung von 1/2 Sekunde zuerst nach unten und dann nach oben.
7. Um die Programmierung zu verlassen, die Taste STOP drücken

Um den Rollladen in Öffnungsposition der verstellbaren Lamellen zu bringen, die STOP Taste mindestens 3 Sekunden lang drücken (bei Stillstand des Motors): Der Rollladen bewegt sich bis zum Erreichen der gespeicherten Position.

SENDER DER SERIE ADLER

Die Verwendung eines Senders der Reihe ADLER ermöglicht es, die Funktionen der Steuerung zu verändern, die den Rohrmotor steuert.

SCHNELLES SPEICHERN DER SENDER

⚠ ACHTUNG: der erste Sender, der gespeichert wird, bestimmt die Bewegungsrichtung des Motors.

⚠ ACHTUNG: Wenn es sich um eine Kassettenmarkise handelt, die Speicherung der ersten Fernbedienung unter Berücksichtigung der Prozedur „1. Sender speichern und Modus Markise wählen“ durchführen.

Zum Speichern der Fernbedienungen in einer ungebrauchten Steuerung zur Steuerung eines Rollladens oder einer Markise (NICHT für Kassettenmarkisen) wie folgt vorgehen:

1. Nur die zu programmierende Steuerung versorgen
2. Tasten UP und DOWN drücken und gedrückt halten bis der Motor sich in eine Richtung bewegt
3. Tasten loslassen: der Motor hält an
4. Tasten UP oder DOWN entsprechend der Richtung drücken, in der sich der Rollladen vor dem Anhalten bewege:
 - wenn der Rollladen hochfuhr, Taste UP drücken; Richtung eingestellt: mit Taste UP fährt der Rollladen hoch, mit Taste DOWN fährt dieser nach unten
 - wenn der Rollladen nach unten fuhr, Taste DOWN drücken; Richtung eingestellt: mit Taste DOWN fährt der Rollladen nach unten, mit Taste UP fährt dieser nach oben.
5. Programmierung beendet

Um andere Fernbedienungen hinzuzufügen, wie folgt vorgehen:

6. Tasten UP und DOWN einer bereits gespeicherten Fernbedienung drücken und gedrückt halten bis sich der Motor in eine Richtung zu bewegen beginnt
7. Tasten loslassen: der Motor hält an
8. Tasten UP oder DOWN der neuen Fernbedienung drücken

FORTGESCHRITTENE PROGRAMMIERUNG DER FUNKTION

Zur Durchführung der FORTSCHRITTLICHEN Programmierung der Funktionen ist es notwendig, die Maske von der Fernbedienung abzunehmen und aufmerksam die für die unterschiedlichen Funktionen vorgesehenen Prozeduren zu befolgen.

Jede Funktion ist durch Drücken eines Codes während der Programmierprozedur wählbar; nachfolgend eine zusammenfassende Tabelle der Funktionen mit den unterschiedlichen Programmiercodes.

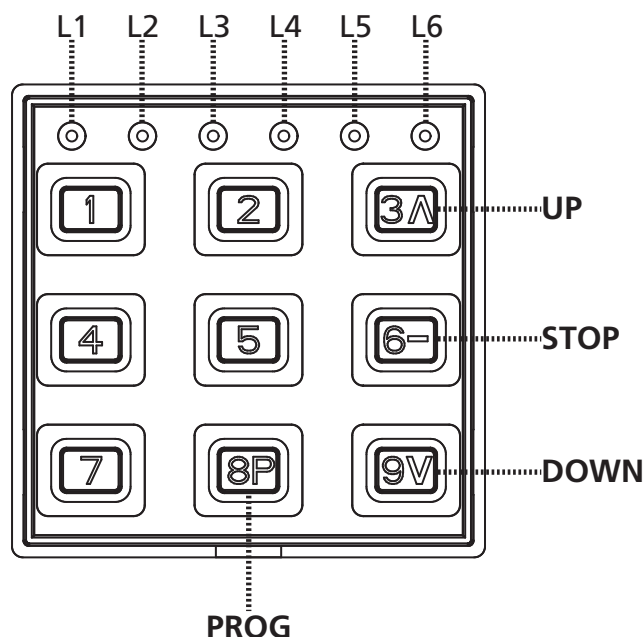
CODE			FUNKTION
A	B	C	
12	11	11	NICHT VERWENDET
12	11	12	Speicherung der Sender
12	11	13	Löschen aller gespeicherten Sender
12	11	14	Programmierung des Öffnungsendschalters
12	11	15	Programmierung des Schließendschalters (geschlossene Lamellen)
12	11	16	Programmierung der Öffnungsposition der verstellbaren Lamellen
12	11	17	NICHT VERWENDET
12	11	18	NICHT VERWENDET
12	11	21	NICHT VERWENDET

A: Code zum Aktivieren der Programmierung

B: zeigt Kanal 1 der Fernbedienung an; für Kanal 2 sind 12 Ziffern, für Kanal 3 sind 13 Ziffern vorgesehen usw. bis Kanal 6

C: Code der zu programmierenden Funktion

In nachfolgender Abbildung sind die während der Programmierphase verwendeten Bezüge der Tasten und LEDs aufgeführt.



SPEICHERUNG DER SENDER



ACHTUNG: der erste Sender, der gespeichert wird, bestimmt die Bewegungsrichtung des Motors.

Zum Speichern eines Senders TX1 in einem neuen Steuergehäuse ist wie folgt vorzugehen:

1. Nur die zu programmierende Steuerung versorgen
2. Aktivierung der Programmierung ADLER durch Gedrückthalten der Tasten 4 und 6 bis sich die 6 LEDs einschalten.
3. Tasten loslassen und Code 12 **11** 12 eingeben
Die beiden hervorgehobenen Ziffern zeigen den zu speichernden Kanal der Fernbedienung an; für Kanal 1 sind **11** Ziffern, für Kanal 2 **12** Ziffern, für Kanal 3 **13** Ziffern usw. bis zu Kanal 6 vorgesehen.
Am Ende der Eingabe des Codes blinkt das LED des gewählten Kanals 2 Minuten lang; anschließend wird der Programmiervorgang verlassen.
4. Taste PROG der Fernbedienung TX1 drücken und gedrückt halten bis der Motor beginnt, sich in eine Richtung zu bewegen.
5. Taste PROG loslassen: der Motor hält an.
6. Betätigen Sie die Tasten UP oder DOWN je nach der Richtung, in die sich der Rollladen vor dem Stoppen bewegt hat:
 - hat sich der Rollladen gehoben, die Taste UP drücken.
Erfasste Richtung: die Taste UP hebt den Rollladen, die Taste DOWN senkt ihn.
 - hat sich der Rollladen gesenkt, die Taste DOWN drücken.
Erfasste Richtung: die Taste DOWN senkt den Rollladen, die Taste UP hebt ihn.
7. Zur Beendigung der Programmierung bitte das Ausschalten des Lichtes abwarten und die Taste 1 fuer ein sofortiges austreten druecken.
8. Versuchen Sie, den Rollladen zu betätigen und prüfen Sie, ob er gemäß der oben beschriebenen Logik funktioniert. Ist die Betriebslogik umgekehrt, müssen alle gespeicherten Codes (siehe Prozedur "LÖSCHEN ALLER GESPEICHERTEN FERNBEDIENUNGEN") gelöscht und die vorstehenden Arbeitsgänge wiederholt werden.

Um andere Fernbedienungen hinzuzufügen, Punkte 6,7,8 der Prozedur "SCHNELLES Speichern der Sender" befolgen.

LÖSCHEN ALLER GESPEICHERTEN SENDER

Um alle im Steuergehäuse gespeicherten Sender zu löschen, ist es notwendig, dass eine zuvor gespeicherte Fernbedienung zur Verfügung steht. Dann ist wie folgt vorzugehen:

1. Nur die zu programmierende Steuerung versorgen
2. Aktivierung der Programmierung ADLER durch Gedrückthalten der Tasten 4 und 6 bis sich die 6 LEDs einschalten.
3. Tasten loslassen und Code 12 **11** 13 eingeben
Die beiden hervorgehobenen Ziffern zeigen den in der Steuerung gespeicherten Kanal der Fernbedienung an; für Kanal 1 sind **11** Ziffern, für Kanal 2 **12** Ziffern, für Kanal 3 **13** Ziffern usw. bis zu Kanal 6 vorgesehen.
Am Ende der Eingabe des Codes blinkt das LED des gewählten Kanals 2 Minuten lang; anschließend wird der Programmiervorgang verlassen.
4. Rollladen mit den Tasten UP-STOP-DOWN auf halbe Höhe fahren
5. Taste PROG der Fernbedienung drücken und gedrückt halten bis der Motor beginnt sich in eine Richtung zu bewegen.
6. Taste PROG loslassen: der Motor hält an
7. Zur Beendigung der Programmierung bitte das Ausschalten des Lichtes abwarten und die Taste 1 fuer ein sofortiges austreten druecken.

Zum Löschen aller Codes mit einem nicht gespeicherten Sender ist wie folgt vorzugehen:

1. Unterbrechen Sie die Stromversorgung des Systems.
2. Aktivierung der Programmierung ADLER durch Gedrückthalten der Tasten 4 und 6 bis sich die 6 LEDs einschalten.
3. Tasten loslassen und Code 12 **11** 13 eingeben
4. Betätigen und halten Sie die Taste PROG gedrückt.
5. Kanäle versorgen, an denen man die Löschung durchführen möchte
6. Taste PROG gedrückt halten bis sich der Motor ca. 1/2 Sekunde lang in beide Richtungen bewegt und das Ende des Löschens angezeigt wird
7. Taste PROG loslassen: der Motor hält an
8. Zur Beendigung der Programmierung bitte das Ausschalten des Lichtes abwarten und die Taste 1 fuer ein sofortiges austreten druecken.

PROGRAMMIERUNG DES ÖFFNUNGSENDSCHALTERS DES ROLLADENS

Um den Öffnungsendschalter an einem Rollladen, mit Blockierung am oberen Punkt, einzustellen, muss man über eine Fernbedienung verfügen, die vorab gespeichert wurde und dann, wie im Folgenden beschrieben, vorgehen.

1. Nur die zu programmierende Steuerung versorgen
2. Aktivierung der Programmierung ADLER durch Gedrückthalten der Tasten 4 und 6 bis sich die 6 LEDs einschalten.
3. Tasten loslassen und Code 12 11 14 eingeben.
Die beiden hervorgehobenen Ziffern zeigen den in der Steuerung gespeicherten Kanal der Fernbedienung an; für Kanal 1 sind 11 Ziffern, für Kanal 2 12 Ziffern, für Kanal 3 13 Ziffern usw. bis zu Kanal 6 vorgesehen.
Am Ende der Eingabe des Codes blinkt das LED des gewählten Kanals 2 Minuten lang; anschließend wird der Programmiervorgang verlassen.
4. Rollladen mit den Tasten UP-STOP-DOWN auf halbe Höhe fahren
5. Betätigen und halten Sie (für etwa 5 Sekunden) die Taste PROG des Senders gedrückt, bis der Motor das Aufrufen der Programmierung bestätigt, indem er sich für 1/2 Sekunde in beide Richtungen bewegt.
6. Lassen Sie die Taste PROG los.
7. Betätigen Sie die Taste UP: der Rollladen hebt sich mit normaler Geschwindigkeit.
8. Nach dem Erreichen des oberen Anschlags stoppt er und speichert die Position.
9. Zur Beendigung der Programmierung bitte das Ausschalten des Lichtes abwarten und die Taste 1 fuer ein sofortiges austreten druecken.

Um den Öffnungsendschalter an einem Rollladen, ohne Blockierung am oberen Punkt, einzustellen, muss man über eine Fernbedienung verfügen, die vorab gespeichert wurde und dann, wie im Folgenden beschrieben, vorgehen.

Eben beschriebene Punkte 1,2,3,4,5,6 wiederholen

7. Rollladen auf die gewünschte OBERE Position unter Verwendung der Tasten UP und DOWN fahren. Zum Einstellung einer präzisen Position Taste PROG drücken, wenn sich der Motor dem Endanschlag nähert: der Motor beginnt sich ruckartig zu bewegen
8. Betätigen Sie die Taste STOP beim Erreichen der gewünschten Position
9. Zur Beendigung der Programmierung bitte das Ausschalten des Lichtes abwarten und die Taste 1 fuer ein sofortiges austreten druecken.

PROGRAMMIERUNG DES SCHLIESSENDSCHALTERS DES ROLLADENS (GESCHLOSSENE LAMELLEN)

ACHTUNG: muss man über eine Fernbedienung verfügen, die vorab gespeichert wurde und dann, wie im Folgenden beschrieben, vorgehen.

1. Nur die zu programmierende Steuerung versorgen
2. Aktivierung der Programmierung ADLER durch Gedrückthalten der Tasten 4 und 6 bis sich die 6 LEDs einschalten.
3. Tasten loslassen und Code 12 11 15 eingeben.
Die beiden hervorgehobenen Ziffern zeigen den in der Steuerung gespeicherten Kanal der Fernbedienung an; für Kanal 1 sind 11 Ziffern, für Kanal 2 12 Ziffern, für Kanal 3 13 Ziffern usw. bis zu Kanal 6 vorgesehen.
Am Ende der Eingabe des Codes blinkt das LED des gewählten Kanals 2 Minuten lang; anschließend wird der Programmiervorgang verlassen.
4. Rollladen mit den Tasten UP-STOP-DOWN auf halbe Höhe fahren
5. Betätigen und halten Sie (für etwa 5 Sekunden) die Taste PROG des Senders gedrückt, bis der Motor das Aufrufen der Programmierung bestätigt, indem er sich für 1/2 Sekunde in beide Richtungen bewegt.
6. Lassen Sie die Taste PROG los.
7. Rollladen auf die gewünschte UNTERE Position unter Verwendung der Tasten UP und DOWN fahren. Zum Einstellung einer präzisen Position Taste PROG drücken, wenn sich der Motor dem Endanschlag nähert: der Motor beginnt sich ruckartig zu bewegen
8. Betätigen Sie die Taste STOP beim Erreichen der gewünschten Position
9. Zur Beendigung der Programmierung bitte das Ausschalten des Lichtes abwarten und die Taste 1 fuer ein sofortiges austreten druecken.

PROGRAMMIERUNG DER ÖFFNUNGSPPOSITION DER VERSTELLBAREN LAMELLEN

ACHTUNG: muss man über eine Fernbedienung verfügen, die vorab gespeichert wurde und dann, wie im Folgenden beschrieben, vorgehen.

1. Nur die zu programmierende Steuerung versorgen
2. Aktivierung der Programmierung ADLER durch Gedrückthalten der Tasten 4 und 6 bis sich die 6 LEDs einschalten.
3. Tasten loslassen und Code 12 11 16 eingeben.
Die beiden hervorgehobenen Ziffern zeigen den in der Steuerung gespeicherten Kanal der Fernbedienung an; für Kanal 1 sind 11 Ziffern, für Kanal 2 12 Ziffern, für Kanal 3 13 Ziffern usw. bis zu Kanal 6 vorgesehen. Am Ende der Eingabe des Codes blinkt das LED des gewählten Kanals 2 Minuten lang; anschließend wird der Programmiervorgang verlassen.
4. Mit den UP und DOWN Tasten die Lamellen öffnen, bis man die gewünschte Position erreicht. Für eine präzise Einstellung, die Taste PROG drücken, wenn sich der Motor der gewünschten Position nähert, der Motor beginnt dann mit dem Schrittbetrieb
5. Betätigen Sie die Taste STOP beim Erreichen der gewünschten Position: der Motor stoppt und bestätigt dann die richtige Speicherung mit der üblichen Bewegung von 1/2 Sekunde zuerst nach unten und dann nach oben.
6. Zur Beendigung der Programmierung bitte das Ausschalten des Lichtes abwarten und die Taste 1 fuer ein sofortiges austreten druecken.

Um den Rollladen in Öffnungsposition der verstellbaren Lamellen zu bringen, die STOP Taste mindestens 3 Sekunden lang drücken (bei Stillstand des Motors): Der Rollladen bewegt sich bis zum Erreichen der gespeicherten Position.

EG- VERKLARING VAN OVEREENSTEMMING EN INBOUWVERKLARING VAN NIETVOLTOOIDE MACHINE

Verklaring in overeenstemming met de richtlijnen:
2014/35/EG (LVD); 2014/30/EG (EMC); 2006/42/EG (MD)
BIJLAGE II, DEEL B

De fabrikant V2 S.p.A., gevestigd in
Corso Principi di Piemonte 65, 12035 - Racconigi (CN), Italië

verklaart op eigen verantwoording dat:
het automatisme model:
LEX-RF040-230V, LEX-RF050-230V

Beschrijving: Elektromechanische actuator voor zonweringen en
rolluiken

- bestemd is om te worden opgenomen in een zonwering/rolluik, om een machine te vormen krachtens Richtlijn 2006/42/EG. Deze machine mag niet in dienst gesteld worden voordat zij conform verklaard is met de bepalingen van richtlijn 2006/42/EG (Bijlage II-A)
- conform is met de toepasselijke essentiële vereisten van de Richtlijnen:
Machinerichtlijn 2006/42/EG (Bijlage I, Hoofdstuk 1)
Richtlijn laagspanning 2014/35/EG
Richtlijn elektromagnetische compatibiliteit 2014/30/EG
Radi Richtlijn 2014/53/EG
Richtlijn ROHS2 2011/65/EG

De technische documentatie staat ter beschikking van de competente autoriteit in navolging van een gemotiveerd verzoek dat ingediend wordt bij:

V2 S.p.A., Corso Principi di Piemonte 65,
12035 - Racconigi (CN), Italië

Degene die geautoriseerd is tot het ondertekenen van deze verklaring van incorporatie en tot het verstrekken van de technische documentatie is:

Giuseppe Pezzetto

Rechtsgeldig vertegenwoordiger van V2 S.p.A.
Racconigi, 01/06/2015



BELANGRIJKE OPMERKINGEN

- Lees de instructies vóór de installatie met aandacht door
- Volg alle instructies: een niet correcte installatie kan ernstige schade berokkenen
- De installatie dient te gebeuren door een technicus in overeenstemming met de geldende veiligheidsnormen
- Doe uitsluitend beroep op bevoegd personeel voor de vervanging van de voedingskabel van de motor
- De motor nergens niet doorboren, noch er schroeven in aanbrengen
- Zorg ervoor dat de motor nooit in contact komt met vlo eistoffen
- Zorg ervoor dat de motor niet wordt ingedrukt of niet op de grond valt
- Verkeerde handelingen of verkeerde aansluitingen worden niet door de waarborg gedekt
- Indien een manuele deblokkering verstrekt wordt, moet het activeringselement op een hoogte van minder dan 1,8 meter geïnstalleerd worden
- Alvorens de motor te installeren, moeten alle onnodige kabels verwijderd worden en dient men de apparatuur die niet voor de inbewegingstelling nodig is, uit te schakelen
- Voor de installatie van schermen is het noodzakelijk om een horizontale afstand van minstens 0,4 meter tussen het volledig afgerolde bewegende deel en ongeacht welk vast object te handhaven
- De voedingskabel mag niet blootgesteld worden aan rechtstreeks zonlicht of regen
- Controleer of alle accessoires zo vastgezet zijn dat de motor zonder mechanische problemen kan werken. De belasting moet afgesteld zijn op het vermogen van de motor
- De elektrische aansluitingen moeten tot stand gebracht worden door gespecialiseerd technisch personeel dat in overeenstemming met de wetten te werk gaat
- Sta kinderen niet toe met de vaste bedieningsorganen te spelen
- Houd de afstandsbedieningen buiten het bereik van kinderen
- Controleer de installatie vaak om onbalans en slijtage of beschadiging van kabels en veren te voorkomen
- Niet gebruiken indien reparaties of instellingen uitgevoerd moeten worden
- De bewegende delen moeten geïnstalleerd worden op meer dan 2,5 hoogte van de vloer of van ieder ander vlak dat toegang tot deze delen mogelijk maakt
- het activeringselement van een knop moet zich rechtstreeks bij het bewogen deel bevinden, maar ver van de bewegende delen, en op een minimumhoogte van 1,5 meter geïnstalleerd worden
- De vaste bedieningsorganen moeten in een zichtbare positie geïnstalleerd worden
- Het systeem kan niet in de buitenlucht gebruikt worden



TECHNISCHE ASSISTENTIEDIENST

Voor technische ophelderingen of installatieproblemen beschikt V2 SPA over een assistentiedienst voor klanten die actief is tijdens kantooruren TEL. (+32) 93 80 40 20.

INSTALLATIE

- Bevestig de beugel **G** op de muur.
- Bevestig de kroon **A** in het drijf wiel **B** van de eindeloop schakelaar (afb.1).
- Bevestig de riemschijf **C** op de spil van de motor **D** (afb.1).
- Bevestig de koperen pin **F** op de riemschijf **C**.
- Steek de motor volledig in de haspel (afb.2).
- Bevestig de haspel op het drijf wiel met schroeven 4 x 10 (afb.2).

BESCHRIJVING

Dit openingssysteem bestaat uit een buismotor met ingebouwde sturing met volgende eigenschappen:

- Ingebouwde superheterodyne radio-ontvanger van 434.15 MHz
- U kunt tot 30 kanalen opslaan in elke stuurkast.
- Bediening met zenders PROTEO, DUO, ARTEMIS en ADLER.
- De het rolluik kan ook bediend worden met een externe drukknop (type: Normaal Open, ongeacht reeks of model).
- De programmering kan gebeuren via radio.
- Obstakeldetectie: als er tijdens de sluitingsfase van het rolluik een obstakel wordt waargenomen, dan heropent het apparaat het rolluik volledig.

WERKING VAN DE EXTERNE DRUKKNOP

Bij elke druk op de knop doorloopt de stuurkast de volgende werkingslogica:

OPENT ⇌ STOPT ⇌ SLUIT ⇌ STOPT ⇌ OPENT...

WERKING VAN DE ZENDERS

Bij elke druk op de knop is de werkingslogica als volgt:

UP: OPENT ⇌ OPENT ⇌ OPENT

STOP: STOPT ⇌ STOPT ⇌ STOPT

DOWN: SLUIT ⇌ SLUIT ⇌ SLUIT

WERKINGSTIJD VAN DE MOTOR

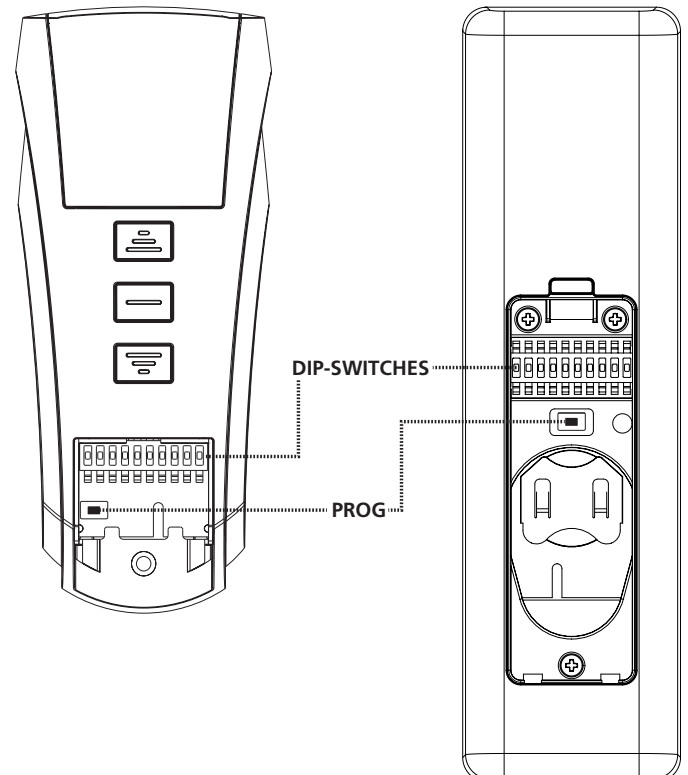
De stuurkast schakelt de motor na 5 minuten automatisch uit: deze 'time out' voorkomt oververhitting van de motor in geval van gebrekkige werking van de eindeloopschakelaars.

ZENDERS VAN DE PROTEO / DUO REEKS

Met een zender van de PROTEO / DUO reeks kunt u de functies van de stuurkast van de tubulaire motor wijzigen.

De zender is voorzien van 10 dip-switch schakelaars waarmee u de gewenste functies kunt wijzigen: zet de schakelaar die overeenstemt met de functie die u wenst te programmeren op ON en volg de specifieke procedure op de voet.

WAARSCHUWING: alle andere schakelaars moeten op OFF staan



SWITCH	FUNCTIE
1	NIET GEBRUIKT
2	Opslaan van de zenders
3	Wissen van alle opgeslagen zenders
4	Programmeren van de eindschakelaar voor opening
5	Programmeren van de eindschakelaar voor sluiting (platen gesloten)
6	Programmeren van de positie van de opening van verstelbare platen
7-8-9-10	NIET GEBRUIKT

SCHAKELAAR 2: OPSLAAN VAN DE ZENDERS



WAARSCHUWING: de eerste opgeslagen zender bepaalt de draairichting van de motor.

Ga als volgt te werk om een TX1 zender op te slaan in een niet geprogrammeerde stuurkast:

1. Schakel alleen de voeding naar de te programmeren centrale in
2. Zet schakelaar 2 van zender TX1 op ON.
3. Alleen voor multichannel zender: druk meerdere malen op de SELC toets van de TX1 zender tot het geselecteerde kanaal verschijnt (met de leds).
4. Houd de PROG toets van de TX1 zender gedurende ongeveer 5 seconden ingedrukt tot de motor in een bepaalde richting draait.
5. Laat de PROG toets los: de motor stopt.
6. Druk op de UP of DOWN toets naargelang de bewegingsrichting van het rolluik voor hij is gestopt:
 - druk op de UP toets als het rolluik naar boven beweegt; verkregen beweging: de UP toets beweegt het rolluik naar BOVEN, de DOWN toets beweegt het rolluik naar BENEDEN.
 - druk op de DOWN toets als het rolluik naar beneden beweegt; verkregen beweging: de DOWN toets beweegt het rolluik naar BENEDEN, de UP toets beweegt het rolluik naar BOVEN.
7. Zet schakelaar 2 op OFF.
8. Probeer het rolluik te bedienen en ga na of het werkt volgens de hierboven beschreven logica. Als het omgekeerd werkt, moet u alle opgeslagen codes wissen (zie Schakelaar 3) en de hogerop beschreven procedure van vooraf aan opnieuw doorlopen.

Om een andere TX2 zender toe te voegen, moet u een voordien opgeslagen afstandsbediening (TX1) gebruiken.

Ga hierbij als volgt te werk:

1. Alleen voor multichannel zender: druk meerdere malen op de SELC toets van de TX1 zender tot het gekozen kanaal verschijnt (met de leds).
2. Alleen voor multichannel zender: druk meerdere malen op de SELC toets van de nieuwe TX2 zender tot het kanaal dat moet worden opgeslagen verschijnt (met de leds).
3. Beweeg het rolluik tot halfweg met TX1.
4. Zet schakelaar 2 van de TX1 zender op ON
5. Houd de PROG toets van de TX1 ongeveer 5 seconden ingedrukt tot de motor start.
6. Laat de PROG toets los, de motor stopt.
7. Druk op de UP of DOWN toets van de TX2: de zender is opgeslagen volgens dezelfde logica als de TX1.

SCHAKELAAR 3: WISSEN VAN ALLE OPGESLAGEN ZENDERS

Gebruik een vooraf opgeslagen afstandsbediening om alle in de stuurkast opgeslagen zenders te wissen. Ga hierbij als volgt te werk:

1. Schakel alleen de voeding naar de te programmeren centrale in
2. Alleen voor multichannel zender: druk meerdere malen op de SELC toets van de zender tot het opgeslagen kanaal verschijnt (met de led).
3. Zet het rolluik tot halverwege de hoogte
4. Zet schakelaar 3 van de zender op ON.
5. Houd de PROG toets van de zender ingedrukt tot de motor gedurende 1 seconde in beide richtingen draait. De zender is gewist.
6. Laat de PROG toets los en zet schakelaar 3 van de zender op OFF.

Ga als volgt te werk om alle codes te wissen met een niet opgeslagen zender:

1. Zet het rolluik tot halverwege de hoogte.
2. Schakel de voeding van het systeem uit.
3. Zet schakelaar 3 van de zender op ON.
4. Houd de PROG toets ingedrukt.
5. Zet alleen de stuurkast waarvan u de codes wil wissen onder spanning: na ongeveer 1 seconde draait de motor in beide richting wat aangeeft dat de codes werden gewist.
6. Laat de PROG toets los en zet schakelaar 3 op OFF.

SCHAKELAAR 4: PROGRAMMEREN VAN DE EINDSCHAKELAAR VOOR OPENING VAN HET ROLLUIK

Voor het instellen van de eindschakelaar van opening op een roldeur, voorzien van een blokkering op het hoogste punt, moet u beschikken over een afstandsbediening met een tevoren opgeslagen geheugen en verder gaan met de volgende stappen.

1. Schakel alleen de voeding naar de te programmeren centrale in
2. Alleen voor multichannel zender: druk meerdere malen op de SELC toets van de zender tot het opgeslagen kanaal verschijnt.
3. Zet het rolluik tot halverwege de hoogte
4. Zet schakelaar 4 van de zender op ON
5. Houd de PROG toets van de zender gedurende ongeveer 5 seconden ingedrukt tot de motor gedurende een halve seconde in beide richtingen draait, wat aangeeft dat de motor in de programmeringsmodus staat.
6. Laat de PROG toets los.
7. Druk op de UP toets: het rolluik gaat omhoog tegen een normale snelheid.
8. Zodra het rolluik in contact komt met de bovenste eindeloop stopt het en wordt die stand in het geheugen opgeslagen.
9. Zet schakelaar 4 van de zender op OFF.

Voor het instellen van de eindschakelaar van opening op een roldeur zonder een blokkering op het hoogste punt moet u beschikken over een afstandsbediening met een tevoren opgeslagen geheugen en verder gaan met de volgende stappen

1. Schakel alleen de voeding naar de te programmeren centrale in
2. Alleen voor multichannel zender: druk meerdere malen op de SELC toets van de zender tot het opgeslagen kanaal verschijnt.
3. Zet het rolluik tot halverwege de hoogte
4. Zet schakelaar 4 van de zender op ON.
5. Houd de PROG toets van de zender gedurende ongeveer 5 seconden ingedrukt tot de motor gedurende een halve seconde in beide richtingen draait, wat aangeeft dat de motor in de programmeringsmodus staat.
6. Laat de PROG toets los.
7. Zet het rolluik in de gewenste BOVEN positie met de toetsen UP en DOWN. Druk voor het uitvoeren van een precieze regeling op de toets PROG wanneer de motor de eindschakelaar nadert. De motor begint zich nu met schokjes voort te bewegen.
8. Druk op de STOP toets zodra de gewenste hoogste stand werd bereikt: de motor stopt en geeft aan dat de eindeloop correct werd opgeslagen door gedurende een halve seconde eerst neerwaarts en vervolgens opwaarts te bewegen.
9. Zet schakelaar 4 van de zender op OFF.

SCHAKELAAR 5: PROGRAMMERING VAN DE EINDSCHAKELAAR VOOR SLUITING VAN HET ROLLUIK (PLATEN GESLOTEN)

WAARSCHUWING : moet u beschikken over een afstandsbediening met een tevoren opgeslagen geheugen en verder gaan met de volgende stappen

1. Alleen voor multichannel zender: druk meerdere malen op de SELC toets van de zender tot het opgeslagen kanaal verschijnt.
2. Zet het rolluik tot halverwege de hoogte
3. Zet schakelaar 5 van de zender op ON
4. Houd de PROG toets van de zender gedurende ongeveer 5 seconden ingedrukt tot de motor gedurende een halve seconde in beide richtingen draait, wat aangeeft dat de motor in de programmeringsmodus staat.
5. Laat de PROG toets los.
6. Zet het rolluik in de gewenste ONDER positie met de toetsen UP en DOWN. Druk voor het uitvoeren van een precieze regeling op de toets PROG wanneer de motor de eindschakelaar nadert. De motor begint zich nu met schokjes voort te bewegen.
7. de motor stopt en geeft aan dat de eindeloop correct werd opgeslagen door gedurende een halve seconde eerst opwaarts en vervolgens neerwaarts te bewegen
8. Zet schakelaar 5 van de zender op OFF

SCHAKELAAR 6: PROGRAMMEREN VAN DE POSITIE VAN DE OPENING VAN VERSTELBARE PLATEN

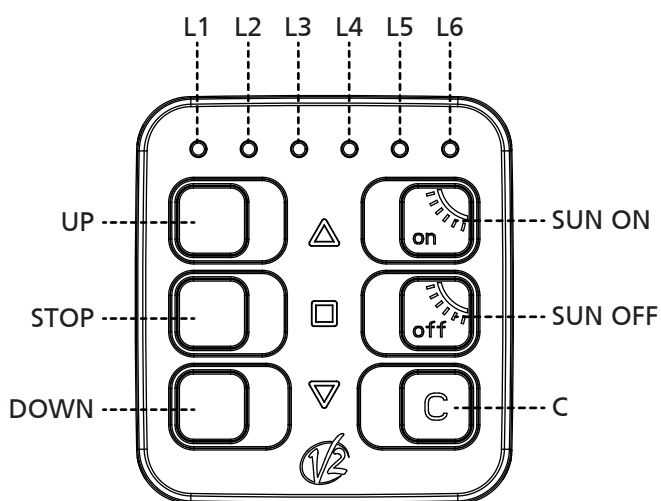
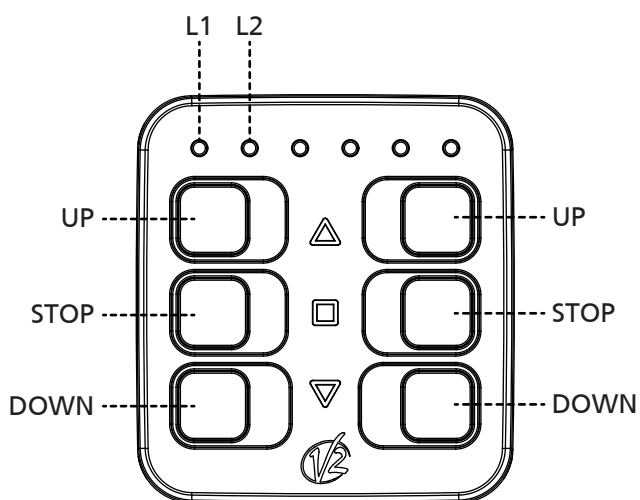
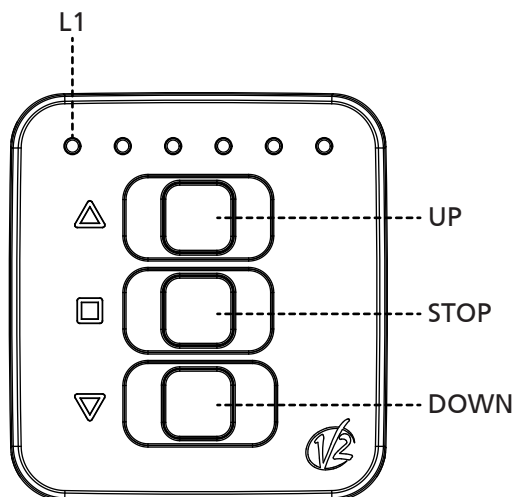
WAARSCHUWING : moet u beschikken over een afstandsbediening met een tevoren opgeslagen geheugen en verder gaan met de volgende stappen

1. Alleen voor multichannel zender: druk meerdere malen op de SELC toets van de zender tot het opgeslagen kanaal verschijnt.
2. Beweeg het rolluik naar de gewenste stand met de UP, DOWN en STOP toetsen
3. Zet schakelaar 6 van de zender op ON
4. Houd de PROG toets van de zender gedurende ongeveer 5 seconden ingedrukt tot de motor gedurende een halve seconde in beide richtingen draait, wat aangeeft dat de motor in de programmeringsmodus staat.
5. Laat de PROG toets los
6. Met behulp van de toetsen UP en DOWN de platen openen tot aan de gewenste positie. Voor het uitvoeren van een nauwkeurige afstelling op de knop PROG drukken, wanneer de motor naar de gewenste positie wordt verplaatst begint de motor hortend en stotend te bewegen
7. Druk op de STOP toets zodra de gewenste hoogste stand werd bereikt: de motor stopt en geeft aan dat de eindeloop correct werd opgeslagen door gedurende een halve seconde eerst neerwaarts en vervolgens opwaarts te bewegen
8. Zet schakelaar 6 van de zender op OFF

Om de roldeur in geopende toestand met verstelbare platen te brengen op de STOP-knop drukken gedurende tenminste 3 seconden (motor gestopt): de roldeur beweegt tot aan de opgeslagen positie.

ZENDERS VAN DE ARTEMIS SERIE

Met een zender van de ARTEMIS serie is het mogelijk de functies van de centrale te wijzigen, die de buismotor aanstuurt.



SNELLE PROGRAMMERINGEN

SNELLE OPSLAG VAN DE ZENDERS

⚠ LET OP: de eerste zender die wordt opgeslagen, bepaalt de draairichting van de motor.

⚠ LET OP: bij een cassette zonnescerm de eerste afstandsbediening opslaan volgens de procedure "OPSLAG VAN DE ZENDERS"

Om de afstandsbedieningen op te slaan op een blanco centrale die een rolluik of een zonnescerm stuurt (NIET met cassette) als volgt te werk gaan:

1. Voed enkel de te programmeren centrale
2. Activeer de programmering door een van de volgende procedures te volgen

Artemis met 1 kanaal:

- De toetsen UP+DOWN indrukken en ingedrukt houden tot de motor in een richting begint te draaien.

Artemis met 2 kanalen:

- De toetsen UP+DOWN van een van de twee kanalen indrukken en ingedrukt houden tot de motor in een richting begint te draaien.

Artemis met 6 kanalen:

- Selecteer het te programmeren kanaal met de toets C
- De toetsen UP+DOWN indrukken tot de motor in een richting begint te draaien.

3. De toetsen loslaten: de motor stopt
4. De toetsen UP of DOWN indrukken naargelang de richting waarin het rolluik voortbewoog voor het stopte:
 - als het rolluik naar boven ging de UP toets indrukken; richting verworven: met de UP toets gaat het rolluik naar boven, met de DOWN toets naar beneden
 - als het rolluik naar beneden ging de DOWN toets indrukken; richting verworven: met de DOWN toets gaat het rolluik naar beneden, met de UP toets naar boven.
5. Programmering afgerond

Om andere afstandsbedieningen toe te voegen als volgt te werk gaan:

6. De toetsen UP+DOWN van een reeds opgeslagen afstandsbediening indrukken en ingedrukt houden tot de motor in een richting begint te draaien.
7. De toetsen loslaten: de motor stopt
8. Op de toets UP of DOWN van de nieuwe afstandsbediening drukken

GEAVANCEERDE PROGRAMMERINGEN

Om de GEAVANCEERDE programmering uit te voeren, moet de programmering geactiveerd worden door een van de volgende procedures te volgen.

ACTIVERING VAN DE PROGRAMMERING

Artemis met 1 kanaal:

- Druk op de toetsen STOP+UP+DOWN tot de 6 leds aangaan.
- De toetsen loslaten: de programmering blijft 30 seconden actief en ondertussen knipperen de leds

Artemis met 2 kanalen:

- Druk op de toetsen STOP+UP+DOWN van het te programmeren kanaal tot de 6 leds aangaan.
- De toetsen loslaten: de programmering blijft 30 seconden actief en ondertussen knipperen de leds

Artemis met 6 kanalen:

- Selecteer het te programmeren kanaal met de toets C
- Druk op de toetsen STOP+UP+DOWN tot de 6 leds aangaan.
- De toetsen loslaten: de programmering blijft 30 seconden actief en ondertussen knipperen de leds

OPMERKING: deze procedure is dezelfde voor de programmering van alle functies en zal in de volgende paragrafen niet worden herhaald

Lijst van de beschikbare functies:

1. Opslaan van de zenders
2. Wissen van alle opgeslagen zenders
3. Programmeren van de eindschakelaar voor opening
4. Programmeren van de eindschakelaar voor sluiting (platen gesloten)
5. Programmeren van de positie van de opening van verstelbare platen

SNELLE OPSLAG VAN DE ZENDERS



LET OP: de eerste zender die wordt opgeslagen bepaalt de draairichting van de motor.

Om een zender op een blanco centrale op te slaan als volgt te werk gaan:

1. Voed enkel de te programmeren centrale
2. Activeer de programmering van ARTEMIS
3. Op de UP of DOWN toetsen drukken tot de led 2 vast brandt en de andere knipperen.
4. De toetsen UP+DOWN indrukken tot de motor in een richting begint te draaien.
5. De toetsen loslaten, de motor stopt

6. De toetsen UP of DOWN indrukken naargelang de richting waarin het rolluik bewoog voor het stopte:
 - als het rolluik naar boven ging de UP toets indrukken; richting verworven: Met de UP toets gaat het rolluik naar boven, met de DOWN toets naar beneden
 - als het rolluik naar beneden ging de DOWN toets indrukken; richting verworven: Met de DOWN toets gaat het rolluik naar beneden, met de UP toets naar boven.
7. Om de programmering af te sluiten, Op de STOP van Toets drukken
8. Probeer om het rolluik te activeren en controleer of het volgens de hierboven beschreven logica werkt. Als de logica geïnverteerd is, alle opgeslagen codes wissen (zie procedure "WISSEN VAN ALLE OPGESLAGEN ZENDERS") en de vorige activiteiten herhalen.

Om andere afstandsbedieningen bij te voegen, de punten 6, 7, 8 van de procedure "OPSLAG VAN DE ZENDERS" volgen.

WISSEN VAN ALLE OPGESLAGEN ZENDERS

Om alle codes te wissen met een opgeslagen Artemis, als volgt te werk gaan:

1. Voed enkel de te programmeren centrale
2. Activeer de programmering van ARTEMIS
3. Op de UP of DOWN toetsen drukken tot de led 3 vast brandt en de andere knipperen..
4. Op de toetsen UP+DOWN drukken en ze ingedrukt houden tot de motor in beide richtingen draait, wat betekent dat de codes correct werden gewist.
5. De toetsen loslaten
6. Om de programmering af te sluiten, Op de STOP van Toets drukken

Om alle codes te wissen met een NIET opgeslagen Artemis, als volgt te werk gaan:

1. De voeding afsluiten van de motor waarop alle codes moeten gewist worden
2. Activeer de programmering van ARTEMIS
3. Op de UP of DOWN toetsen drukken tot de led 3 vast brandt
4. Op de toetsen UP+DOWN drukken en ze ingedrukt houden
5. De motor voeden en wachten tot de motor in beide richtingen draait, wat betekent dat de codes correct werden gewist.
6. Om de programmering af te sluiten, Op de STOP van Toets drukken

PROGRAMMEREN VAN DE EINDSCHAKELAAR VOOR OPENING VAN HET ROLLUIK

Voor het instellen van de eindschakelaar van opening op een roldeur, voorzien van een blokkering op het hoogste punt, moet u beschikken over een afstandsbediening met een tevoren opgeslagen geheugen en verder gaan met de volgende stappen.

1. Voed enkel de te programmeren centrale
2. Activeer de programmering van ARTEMIS
3. Op de UP of DOWN toetsen drukken tot de led 4 vast brandt en de andere knipperen..
4. De toetsen UP+DOWN indrukken en ingedrukt houden tot de motor in beide richtingen draait, wat betekent dat de programmering werd geopend.
5. De toetsen loslaten, de motor stopt
6. Op de UP toets drukken: het rolluik gaat op normale snelheid naar boven
7. Als het de bovenste aanlag bereikt, stopt het en wordt de positie opgeslagen
8. Om de programmering af te sluiten, Op de STOP van Toets drukken

Voor het instellen van de eindschakelaar van opening op een roldeur zonder een blokkering op het hoogste punt moet u beschikken over een afstandsbediening met een tevoren opgeslagen geheugen en verder gaan met de volgende stappen

Herhaal de eerder beschreven punten 1,2,3,4,5

6. Breng het rolluik via de UP en DOWN toetsen in de gewenste bovenpositie. Voor een nauwkeurige afstelling op de UP+DOWN toets drukken wanneer de motor de eindschakelaar nadert : de motor beweegt stapsgewijs
7. Druk op de STOP toets wanneer de gewenste positie wordt bereikt
8. Om de programmering af te sluiten, Op de STOP van Toets drukken

PROGRAMMERING VAN DE EINDSCHAKELAAR VOOR SLUITING VAN HET ROLLUIK (PLATEN GESLOTEN)

WAARSCHUWING : moet u beschikken over een afstandsbediening met een tevoren opgeslagen geheugen en verder gaan met de volgende stappen

1. Voed enkel de te programmeren centrale
2. Activeer de programmering van ARTEMIS
3. Op de UP of DOWN toetsen drukken tot de led 5 vast brandt en de andere knipperen..
4. De toetsen UP+DOWN indrukken en ingedrukt houden tot de motor in beide richtingen draait, wat betekent dat de programmering werd geopend.
5. De toetsen loslaten, de motor stopt
6. Breng het rolluik via de UP en DOWN toetsen in de gewenste ONDERSTE positie. Voor een nauwkeurige afstelling op de toetsen UP+DOWN drukken wanneer de motor de eindschakelaar nadert : de motor beweegt stapsgewijs
7. Druk op de STOP toets wanneer de gewenste positie wordt bereikt
8. Om de programmering af te sluiten, Op de STOP van Toets drukken

PROGRAMMEREN VAN DE POSITIE VAN DE OPENING VAN VERSTELBARE PLATEN

WAARSCHUWING : moet u beschikken over een afstandsbediening met een tevoren opgeslagen geheugen en verder gaan met de volgende stappen

1. Breng het rolluik in de gewenste TUSSENPOSITIE
2. Activeer de programmering van ARTEMIS
3. Op de UP of DOWN toetsen drukken tot de led 6 vast brandt en de andere knipperen.
4. Druk op de toetsen UP+DOWN van de zender tot de motor de opslag van de tussenpositie bevestigt door zich 1/2 seconde in beide richtingen te verplaatsen.
5. Met behulp van de toetsen UP en DOWN de platen openen tot aan de gewenste positie. Voor het uitvoeren van een nauwkeurige afstelling op de knop PROG drukken, wanneer de motor naar de gewenste positie wordt verplaatst begint de motor hortend en stotend te bewegen
6. Druk op de STOP toets zodra de gewenste hoogste stand werd bereikt: de motor stopt en geeft aan dat de eindeloop correct werd opgeslagen door gedurende een halve seconde eerst neerwaarts en vervolgens opwaarts te bewegen
7. Om de programmering af te sluiten, Op de STOP van Toets drukken

Om de roldeur in geopende toestand met verstelbare platen te brengen op de STOP-knop drukken gedurende tenminste 3 seconden (motor gestopt): de roldeur beweegt tot aan de opgeslagen positie.

ZENDERS VAN DE SERIE ADLER

Door een zender van de serie ADLER te gebruiken, is het mogelijk om de functies van de centrale die de buismotor stuurt, te wijzigen.

SNELLE BEWARING VAN DE ZENDERS

! LET OP: de eerste zender die bewaard wordt bepaalt de richting van beweging van de motor.

! LET OP: Indien het scherm met caisson betreft, moet de bewaring van de eerste afstandsbediening uitgevoerd worden aan de hand van procedure "BEWARING VAN DE ZENDERS"

Handel als volgt om de afstandsbedieningen te bewaren op een lege centrale die een rolluik of een scherm bestuurt (NIET met caisson):

1. Schakel alleen de voeding naar de te programmeren centrale in
2. Druk op de toetsen UP en DOWN en houd deze ingedrukt tot de motor zich in een richting begint te bewegen
3. Laat de toetsen los: de motor stopt
4. Druk op de knoppen UP of DOWN al naargelang de richting waarin het rolluik zich bewoog alvorens tot stilstand te komen:
 - druk, indien het rolluik steeg, op de toets UP. Verworven richting: toets UP laat het rolluik stijgen, toets DOWN laat het rolluik dalen
 - druk, indien het rolluik daalde, op de toets DOWN. Verworven richting: toets DOWN laat het rolluik dalen. Toets UP laat het rolluik stijgen.
5. Programmering voltooid.

Handel als volgt om andere afstandsbedieningen toe te voegen:

6. Druk op de toetsen UP en DOWN van een reeds bewaarde afstandsbediening en houd deze toetsen ingedrukt tot de motor zich in een richting begint te bewegen
7. Laat de toetsen los: de motor stopt
8. Druk op de knoppen UP of DOWN van de nieuwe afstandsbediening

GEAVANCEERDE PROGRAMMERING VAN DE FUNCTIES

Om de GEAVANCEERDE programmering van de functies uit te voeren, moet het masker van de afstandsbediening weggenomen worden en dient men de procedures van de verschillende functies met aandacht te volgen.

Iedere functie kan geselecteerd worden door tijdens de programmeerprocedure een code in te toetsen. Hieronder volgt een samenvattende tabel van de functies met de diverse programmeercodes.

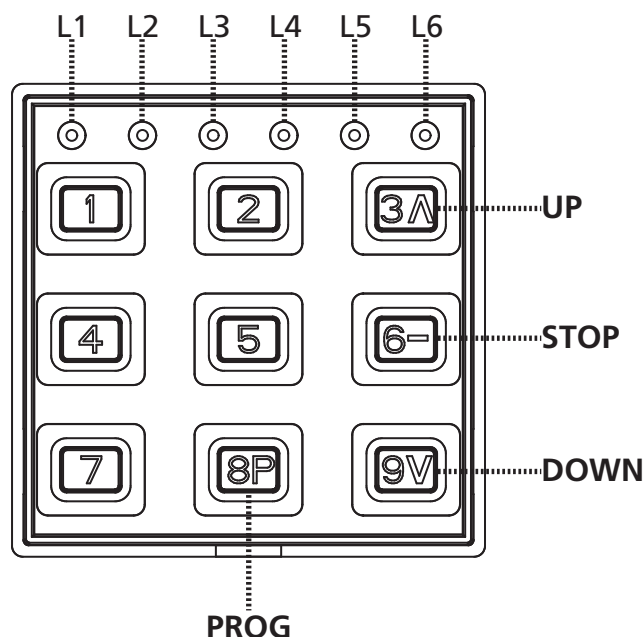
CODE			FUNCTIE
A	B	C	
12	11	11	NIET GEBRUIKT
12	11	12	Opslaan van de zenders
12	11	13	Wissen van alle opgeslagen zenders
12	11	14	Programmeren van de eindschakelaar voor opening
12	11	15	Programmeren van de eindschakelaar voor sluiting (platen gesloten)
12	11	16	Programmeren van de positie van de opening van verstelbare platen
12	11	17	NIET GEBRUIKT
12	11	18	NIET GEBRUIKT
12	11	21	NIET GEBRUIKT

A: code om de programmering te activeren

B: duidt op kanaal 1 van de afstandsbediening. Voor kanaal 2 zijn de cijfers 12, voor kanaal 3 zijn het er 13, enzovoorts tot kanaal 6

C: code van de te programmeren functie

Onderstaande afbeelding toont de referenties van de toetsen en de tijdens de programmeerfase gebruikte leds



OPSLAAN VAN DE ZENDERS



WAARSCHUWING: de eerste opgeslagen zender bepaalt de draairichting van de motor.

Ga als volgt te werk om een TX1 zender op te slaan in een niet geprogrammeerde stuurkast:

1. Schakel alleen de voeding naar de te programmeren centrale in
2. Activeer de programmering van ADLERS door de toetsen 4 en 6 ingedrukt te houden tot de 6 leds gaan branden
3. Laat de toetsen los en toets de code 12 **11** 12 in.
De twee geaccentueerde cijfers duiden op het te bewaren kanaal van de afstandsbediening. Voor kanaal 1 zijn de cijfers **11**, voor kanaal 2 zijn de cijfers **12**, voor kanaal 3 zijn het de cijfers **13** enzovoorts tot kanaal 6. Wanneer het intoetsen van de code klaar is, knippert de led van het geselecteerde kanaal 2 minuten, na het verstrijken waarvan de programmering verlaten wordt.
4. Druk op de toets PROG van de afstandsbediening TX1 en houd de toets ingedrukt tot de motor zich in een richting begint te bewegen.
5. Laat de toets PROG los. De motor komt tot stilstand.
6. Druk op de UP of DOWN toets naargelang de bewegingsrichting van het rolluik voor hij is gestopt:
 - druk op de UP toets als het rolluik naar boven beweegt; verkregen beweging: de UP toets beweegt het rolluik naar BOVEN, de DOWN toets beweegt het rolluik naar BENEDEN.
 - druk op de DOWN toets als het rolluik naar beneden beweegt; verkregen beweging: de DOWN toets beweegt het rolluik naar BENEDEN, de UP toets beweegt het rolluik naar BOVEN.
7. Voordat U de programmering beëindigd moet de Led eerst uitgaan, ofwel toets 1 indrukken voor onmiddellijke onderbreking
8. Probeer het rolluik te bedienen en ga na of het werkt volgens de hierboven beschreven logica. Als het omgekeerd werkt, moet u alle opgeslagen codes wissen (zie procedure "WISSEN VAN ALLE BEWAARDE ZENDERS") en de hogerop beschreven procedure van vooraf aan opnieuw doorlopen.

Om andere afstandsbedieningen toe te voegen, dient men de punten 6, 7 en 8 van de procedure "SNELLE bewaring van de zenders" te volgen.

WISSEN VAN ALLE OPGESLAGEN ZENDERS

Gebruik een vooraf opgeslagen afstandsbediening om alle in de stuurkast opgeslagen zenders te wissen. Ga hierbij als volgt te werk:

1. Schakel alleen de voeding naar de te programmeren centrale in
2. Activeer de programmering van ADLERS door de toetsen 4 en 6 ingedrukt te houden tot de 6 leds gaan branden
3. Laat de toetsen los en toets de code 12 **11** 13 in.
De twee geaccentueerde cijfers duiden op het in de centrale bewaarde kanaal van de afstandsbediening. Voor kanaal 1 zijn de cijfers **11**, voor kanaal 2 zijn de cijfers **12**, voor kanaal 3 zijn het de cijfers **13** enzovoorts tot kanaal 6. Wanneer het intoetsen van de code klaar is, knippert de led van het geselecteerde kanaal 2 minuten, na het verstrijken waarvan de programmering verlaten wordt.
4. Zet het rolluik tot halverwege de hoogte met de toetsen UP-STOP-DOWN
5. Druk op de toets PROG van de afstandsbediening en houd de toets ingedrukt tot de motor zich in een richting begint te bewegen.
6. Laat de toets PROG los. De motor komt tot stilstand.
7. Voordat U de programmering beëindigd moet de Led eerst uitgaan, ofwel toets 1 indrukken voor onmiddellijke onderbreking

Ga als volgt te werk om alle codes te wissen met een niet opgeslagen zender:

1. Schakel de voeding van het systeem uit.
2. Activeer de programmering van ADLERS door de toetsen 4 en 6 ingedrukt te houden tot de 6 leds gaan branden
3. Laat de toetsen los en toets de code 12 **11** 13 in.
4. Houd de PROG toets ingedrukt.
5. Schakel de voeding naar de centrales in waarop men het wissen wenst uit te voeren.
6. Houd de toets PROG ingedrukt tot de motor zich gedurende circa ½ seconden in beide richtingen beweegt hetgeen aangeeft dat het wissen klaar is.
7. Laat de toets PROG los. De motor komt tot stilstand.
8. Voordat U de programmering beëindigd moet de Led eerst uitgaan, ofwel toets 1 indrukken voor onmiddellijke onderbreking

PROGRAMMEREN VAN DE EINDSCHAKELAAR VOOR OPENING VAN HET ROLLUIK

Voor het instellen van de eindschakelaar van opening op een roldeur, voorzien van een blokkering op het hoogste punt, moet u beschikken over een afstandsbediening met een tevoren opgeslagen geheugen en verder gaan met de volgende stappen.

1. Schakel alleen de voeding naar de te programmeren centrale in
2. Activeer de programmering van ADLERS door de toetsen 4 en 6 ingedrukt te houden tot de 6 leds gaan branden
3. Laat de toetsen los en toets de code 12 11 14 in. De twee geaccentueerde cijfers duiden op het in de centrale bewaarde kanaal van de afstandsbediening. Voor kanaal 1 zijn de cijfers 11, voor kanaal 2 zijn de cijfers 12, voor kanaal 3 zijn het de cijfers 13 enzovoorts tot kanaal 6. Wanneer het intoetsen van de code klaar is, knippert de led van het geselecteerde kanaal 2 minuten, na het verstrijken waarvan de programmering verlaten wordt.
4. Zet het rolluik tot halverwege de hoogte met de toetsen UP-STOP-DOWN
5. Houd de PROG toets van de zender gedurende ongeveer 5 seconden ingedrukt tot de motor gedurende een halve seconde in beide richtingen draait, wat aangeeft dat de motor in de programmeringsmodus staat.
6. Laat de PROG toets los.
7. Druk op de UP toets: het rolluik gaat omhoog tegen een normale snelheid.
8. Zodra het rolluik in contact komt met de bovenste eindeloop stopt het en wordt die stand in het geheugen opgeslagen.
9. Voordat U de programmering beëindigd moet de Led eerst uitgaan, ofwel toets 1 indrukken voor onmiddellijke onderbreking

Voor het instellen van de eindschakelaar van opening op een roldeur zonder een blokkering op het hoogste punt moet u beschikken over een afstandsbediening met een tevoren opgeslagen geheugen en verder gaan met de volgende stappen

Herhaal de net beschreven punten 1,2,3,4,5,6.

7. Zet het rolluik in de gewenste BOVEN positie met de toetsen UP en DOWN. Druk voor het uitvoeren van een precieze regeling op de toets PROG wanneer de motor de eindschakelaar nadert. De motor begint zich nu met schokjes voort te bewegen.
8. Druk op de STOP toets zodra de gewenste hoogste stand werd bereikt
9. Voordat U de programmering beëindigd moet de Led eerst uitgaan, ofwel toets 1 indrukken voor onmiddellijke onderbreking

PROGRAMMERING VAN DE EINDSCHAKELAAR VOOR SLUITING VAN HET ROLLUIK (PLATEN GESLOTEN)

WAARSCHUWING : moet u beschikken over een afstandsbediening met een tevoren opgeslagen geheugen en verder gaan met de volgende stappen

1. Schakel alleen de voeding naar de te programmeren centrale in
2. Activeer de programmering van ADLERS door de toetsen 4 en 6 ingedrukt te houden tot de 6 leds gaan branden
3. Laat de toetsen los en toets de code 12 11 15 in. De twee geaccentueerde cijfers duiden op het in de centrale bewaarde kanaal van de afstandsbediening. Voor kanaal 1 zijn de cijfers 11, voor kanaal 2 zijn de cijfers 12, voor kanaal 3 zijn het de cijfers 13 enzovoorts tot kanaal 6. Wanneer het intoetsen van de code klaar is, knippert de led van het geselecteerde kanaal 2 minuten, na het verstrijken waarvan de programmering verlaten wordt.
4. Zet het rolluik tot halverwege de hoogte met de toetsen UP-STOP-DOWN
5. Houd de PROG toets van de zender gedurende ongeveer 5 seconden ingedrukt tot de motor gedurende een halve seconde in beide richtingen draait, wat aangeeft dat de motor in de programmeringsmodus staat.
6. Laat de PROG toets los.
7. Zet het rolluik in de gewenste ONDER positie met de toetsen UP en DOWN. Druk voor het uitvoeren van een precieze regeling op de toets PROG wanneer de motor de eindschakelaar nadert. De motor begint zich nu met schokjes voort te bewegen.
8. Druk op de STOP toets zodra de gewenste hoogste stand werd bereikt
9. Voordat U de programmering beëindigd moet de Led eerst uitgaan, ofwel toets 1 indrukken voor onmiddellijke onderbreking

PROGRAMMEREN VAN DE POSITIE VAN DE OPENING VAN VERSTELBARE PLATEN

WAARSCHUWING : moet u beschikken over een afstandsbediening met een tevoren opgeslagen geheugen en verder gaan met de volgende stappen

1. Schakel alleen de voeding naar de te programmeren centrale in
2. Activeer de programmering van ADLERS door de toetsen 4 en 6 ingedrukt te houden tot de 6 leds gaan branden
3. Laat de toetsen los en toets de code 12 11 16 in. De twee geaccentueerde cijfers duiden op het in de centrale bewaarde kanaal van de afstandsbediening. Voor kanaal 1 zijn de cijfers 11, voor kanaal 2 zijn de cijfers 12, voor kanaal 3 zijn het de cijfers 13 enzovoorts tot kanaal 6. Wanneer het intoetsen van de code klaar is, knippert de led van het geselecteerde kanaal 2 minuten, na het verstrijken waarvan de programmering verlaten wordt.
5. Met behulp van de toetsen UP en DOWN de platen openen tot aan de gewenste positie. Voor het uitvoeren van een nauwkeurige afstelling op de knop PROG drukken, wanneer de motor naar de gewenste positie wordt verplaatst begint de motor hortend en stotend te bewegen
6. Druk op de STOP toets zodra de gewenste hoogste stand werd bereikt: de motor stopt en geeft aan dat de eindeloop correct werd opgeslagen door gedurende een halve seconde eerst neerwaarts en vervolgens opwaarts te bewegen
7. Voordat u de programmering beëindigd moet de Led eerst uitgaan, ofwel toets 1 indrukken voor onmiddellijke onderbreking

Om de roldeur in geopende toestand met verstelbare platen te brengen op de STOP-knop drukken gedurende tenminste 3 seconden (motor gestopt): de roldeur beweegt tot aan de opgeslagen positie.



www.V2HOME.com

ITALY

V2 S.p.A.

Corso Principi di Piemonte 65/67
12035 RACCONIGI CN (ITALY)
Tel. +39 0172 812411
Fax +39 0172 84050
info@v2home.com

FRANCE

AFCA - V2 SAS

4 bis, rue Henri Becquerel - B.P. 43
69740 GENAS (FRANCE)
Tel. +33 4 72791030
Fax +33 4 72791039
france@v2home.com

ESPAÑA

VIDUE SPAIN SL

C. Can Mitjans 48, puerta 31
Cerdanyola del Vallès
08290 Barcelona (ESPAÑA)
Tel. +34 93 6991500
Fax +34 93 6992855
spain@v2home.com

PORTUGAL

V2 AUTOMATISMOS PORTUGAL LDA

Loteamento da Cha, Lote 119
2435-087 CAXARIAS (PORTUGAL)
Tel. +351 24 9571511
Fax +351 24 9571512
portugal@v2home.com

MAROC

V2 DOMOTIQUE

MAROC SARL
82 Bd Driss 1er Résidence Fathia
CASABLANCA (MAROC)
Tel. +212 522 860400
Fax + 212 522 861514
v2maroc@v2maroc.com

TUNISIE

V2 TUNISIE SARL

47, rue El Moez El Manzah 1
1004 TUNIS (TUNISIE)
Tel. +216 71 767447
Fax +216 71 767443
v2tunisie@gnet.tn